

Seminář pro klienty AOS EKO-KOM a.s.

Povinnosti vyplývající ze zákona č. 477/2001 Sb. o obalech.

Jan Přikryl

477/2001 Sb. o obalech

- ▶ V platnosti od 1. ledna 2002
- ▶ 26 novelizací, poslední platná od 1. října 2022
- ▶ Definuje
 - ▶ co je obal a jaké jsou k němu povinnosti
 - ▶ cíle využití a recyklace
 - ▶ fungování autorizovaných obalových společností
 - ▶ roli státních orgánů ve vztahu k obalům
 - ▶ sankce

Zákon o obalech klade důraz na:

- ▶ prevenci
- ▶ opakované použití
- ▶ recyklaci

Cíl:

Snížení množství obalových odpadů určených ke konečnému odstranění

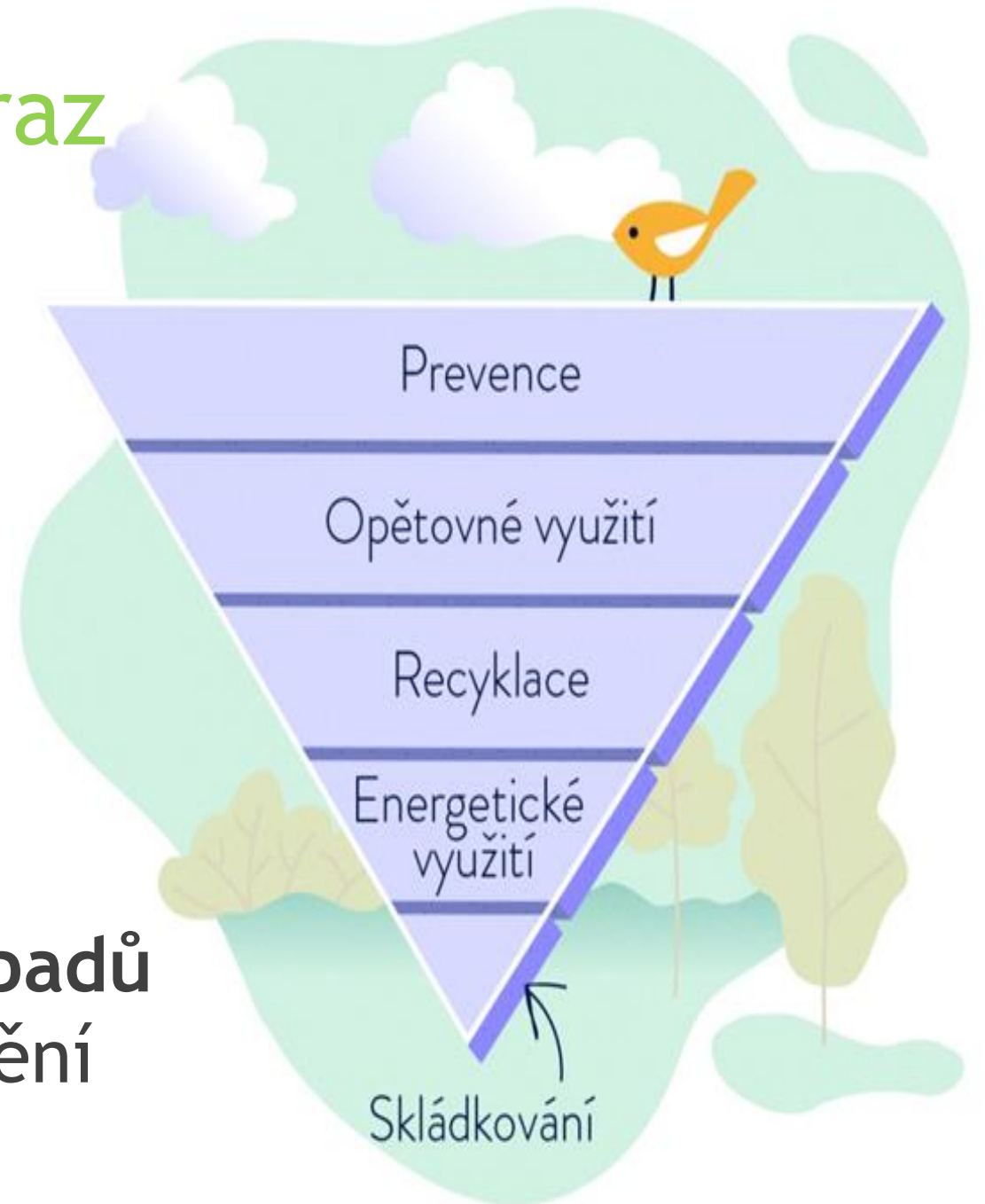

§ 2 - Základní pojmy

- ▶ prodejní, skupinový, přepravní a průmyslový obal
- ▶ uvedení na trh a do oběhu
- ▶ jednorázový, vratný a opakovaně používaný obal
- ▶ kompozitní obal
- ▶ zpětný odběr
- ▶ obal a obalový prostředek
- ▶ nádoby na nápoje; nápojové lahve; plastové tašky
- ▶ ekomodulace

Přehled povinností

- zpětný odběr § 10
- úklid obalů – tzv. Littering § 10a
- osvětová činnost § 11
- využití § 12
- zápis do seznamu osob § 14
- platba evidenčního poplatku
- evidence § 15
- evidence obalových prostředků dle § 15a

**zajištěno smlouvou
o sdruženém plnění
AOS EKO-KOM**



- podmínky uvedení obalu / obalového prostředku na trh § 3, § 4
- značení § 6

**zajišťuje
povinná osoba**



Prevence

Povinnost se vztahuje na firmu, která uvádí **obal na trh**

- cílem je snížit množství odpadu z obalů, který je nutno odstranit
- hmotnost a objem obalu musí být co nejmenší
- dodržení požadavků kladených na balený výrobek při zachování přijatelnosti obalu pro spotřebitele

Prováděcí předpis uvádí jako příklad možného postupu vyhodnocení prevence za použití harmonizovaných Evropských norem ČSN EN 13428 a ČSN EN 13427

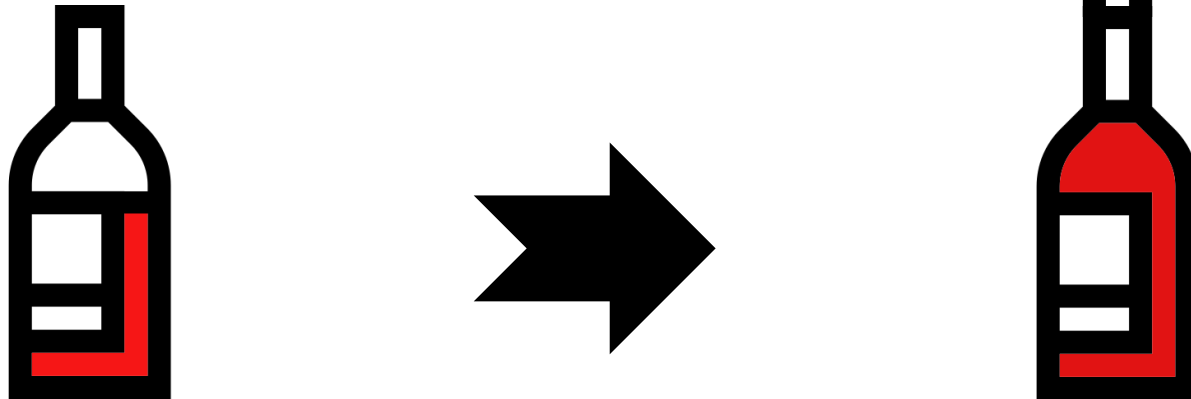

Je-li obal pro určitý výrobek zhotoven v souladu s harmonizovanými českými technickými normami, považují se požadavky podle odstavce 1 za splněné.

Podmínky uvádění obalu na trh

Osoba, která uvádí na trh obal, balený výrobek nebo obalový prostředek, má následující povinnosti:

- a) **koncentrace nebezpečných látek** v obalu nebo obalovém prostředku musí být v souladu s limitními hodnotami stanovenými zvláštními právními předpisy
- b) **součet koncentrací těžkých kovů** v obalu nebo obalovém prostředku nesmí překročit hodnotu 100 µg/g
- c) obal musí být po použití, pro které byl určen, **opakovaně použitelný nebo využitelný** za obvyklých podmínek alespoň jedním z těchto způsobů:
 - 1. recyklace
 - 2. energetické využití
 - 3. organická recyklace

Jestliže je obal nebo obalový prostředek zhotoven v souladu s harmonizovanými českými technickými normami, považují se požadavky podle odstavce 1 za splněné.

Technická dokumentace, informovanost

Osoba, která uvádí na trh obal nebo obalový prostředek, je povinna:

- na požádání předložit kontrolním orgánům technickou dokumentaci
- průkazně informovat své odběratele o tom, že obal nebo obalový prostředek splňuje požadavky stanovené v § 3 a 4.



Značení obalů

§ 6

Pokud osoba, která uvádí na trh nebo do oběhu obal nebo balený výrobek, označí na tomto obalu nebo baleném výrobku materiál, ze kterého je obal vyroben, je povinna provést toto značení v souladu s právem Evropských společenství^{9c)}.



^{9c)} Příloha č. I až VII rozhodnutí Komise 97/129/ES ze dne 28. ledna 1997, kterým se zavádí identifikační systém pro obalové materiály podle směrnice Evropského parlamentu a Rady 94/62/ES o obalech a obalových odpadech.

Firma, která uvádí obal na trh nebo do oběhu je povinna zajistit:

Zpětný odběr

Podíl obcí, na jejichž území je firma povinna zajišťovat zpětný odběr prostřednictvím sběrných míst: 90% z celkového počtu obcí v České republice.

Zajistit zpětný odběr těchto obalů nebo odpadů z těchto obalů

- Odebírání použitých obalů od spotřebitelů na území ČR
- Bez nároku na úplatu za tento odběr
- Dostatečná četnost sběrných míst a jejich dostupnost

SVOZ



A

www.psas.cz

NEPŘEKO
NATELNÝ
SERVIS

PLAST

PŘÍRODU CHRÁNĚME
COPADY TRÍDÍME



NAPOJOVÉ KARTONY





Dotřídění

§ 12

Využití

Rozsah využití stanoví příloha č. 3



Požadovaný rozsah recyklace a celkového využití obalového odpadu

A: recyklace

B: celkové využití

Odpady z obalů	od 1. 1. 2021 do 31. 12. 2024		od 1. 1. 2025 do 31. 12. 2029		od 1. 1. 2030 do 31. 12. 2034		od 1. 1. 2035	
	A	B	A	B	A	B	A	B
	%	%	%	%	%	%	%	%
Papírových a lepenkových	75		75		85		85	
Skleněných	75		75		75		75	
Plastových	50		50		55		55	
Železných	55		70		80		80	
Hliníkových	-		35		50		60	
Dřevěných	15		25		30		30	
Prodejních určených spotřebiteli	50	55	50	55	50	55	50	55
Celkem	70	75	75	80	75	80	75	80

Způsoby plnění

§ 13

Jak firma splní zpětný odběr a využití?

- a) samostatně organizačně a technicky na vlastní náklady
- b) přenesením těchto povinností na jinou osobu spolu s převedením vlastnického práva k obalu, k němuž se tyto povinnosti vztahují, za účelem jeho dalšího uvedení do oběhu, jestliže tak smlouva o převedení vlastnického práva výslovně stanoví.
- c) uzavřením smlouvy o zajištění plnění povinnosti zpětného odběru a využití odpadu z obalů podle tohoto zákona s autorizovanou obalovou společností.



Seznam osob

Osoba, která uvádí na trh nebo do oběhu obaly nebo balené výrobky, je povinna podat návrh na zápis do Seznamu osob, které jsou nositeli povinnosti zpětného odběru nebo využití odpadu z obalů, a to nejpozději do 60 dnů od vzniku povinnosti.

Registrační a evidenční poplatky

(1) Za zápis do Seznamu (§ 14) se platí **registrační poplatek ve výši 800 Kč** a za **evidenci** v tomto Seznamu v následujících kalendářních letech se platí **evidenční poplatek** ve stejné výši vždy za uplynulý kalendářní rok nejpozději do 15. února následujícího roku.

(2) Za vydání rozhodnutí o autorizaci podle § 17 platí žadatel **registrační poplatek** ve výši 2000 Kč. V každém následujícím kalendářním roce platí **autorizovaná společnost** za vedení evidence **evidenční poplatek** ve výši **800 Kč za každou osobu, s níž má autorizovaná společnost uzavřenou smlouvu o sdruženém plnění alespoň po část kalendářního roku**, a to za uplynulý kalendářní rok nejpozději do 15. února následujícího roku.

§ 14



Evidence

§ 15

Osoba, na kterou se vztahuje povinnost zapsat se do Seznamu podle § 14, je povinna:

- a) vést průběžně evidenci
- b) ohlašovat údaje nejpozději do 15. února Ministerstvu životního prostředí
- c) prokázat pravdivost údajů
- d) **uschovávat doklady po dobu nejméně 5 let**

**Klienti AOS EKO-KOM
mají splněno
smlouvou o sdruženém plnění.**

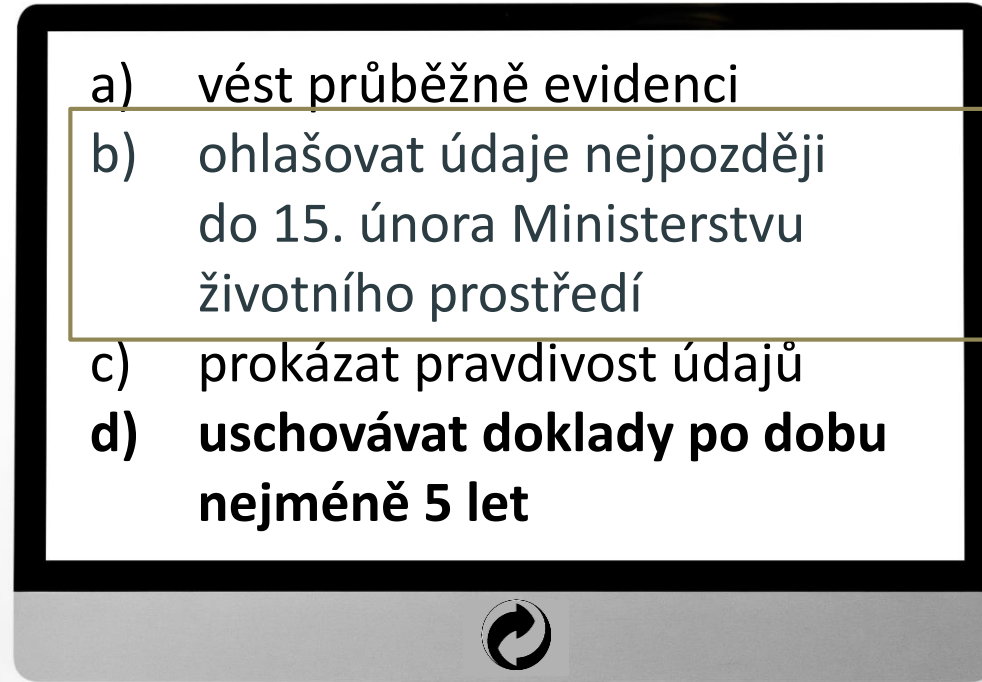

Nejdůležitější novinky z novely 545/2020 Sb. platné od 1. 1. 2021

- ▶ § 2 kompozitní obal a ekomodulace
- ▶ § 13 Opakované použití 55% -> 70%
- ▶ § 13a Pověřený zástupce
- ▶ § 15a - navýšení limitu pro výjimku na 25 000 000,- Kč a 300 kg obalů

Kompozitní obal

§ 2 písm. j)

Kompozitním obalem obal **složený alespoň ze 2 vrstev různých materiálů, jež nelze ručně oddělit** a tvoří jedinou nedílnou jednotku, tvořící vnitřní nádobu a vnější schránku, který je plněn, skladován, převážen a vyprazdňován jako takový.

§ 48

Pro účely plnění povinností využití odpadu z obalů podle § 12 a vedení evidence podle § 15 a 23 se kompozitní obaly a jiné obaly složené z více než jednoho materiálu vykazují podle materiálů obsažených v obalu. Od tohoto požadavku se lze odchýlit v případě, že daný materiál představuje nevýznamnou část obalu a nepředstavuje více než 5 % celkové hmotnosti obalu.

Příloha č. 3 odst. 2

Za obaly z jednoho materiálu lze považovat pouze takové obaly, ve kterých **daný materiál tvoří alespoň 95 % hmotnosti obalu.**

Ekomodulace

§ 2 písm. x)

ekomodulací zohlednění dopadu obalu na životní prostředí, zejména jeho opětovné použitelnosti, recyklovatelnosti, obsahu nebezpečných látek a plnění požadavků stanovených jinými právními předpisy, v rámci jeho životního cyklu při určování výše peněžního příspěvku autorizovanou obalovou společností pro jednotlivý obal nebo skupinu podobných obalů, hrazeného osobou uvádějící obal na trh nebo do oběhu za účelem zajištění sdruženého plnění povinností podle tohoto zákona.

§ 13

(3) Jsou-li na trh nebo do oběhu uvedeny opakovaně použitelné obaly, pro které je opakované použití organizačně zajištěno způsobem podle bodu B. 1 nebo B. 2 přílohy č. 2 k tomuto zákonu, platí, že pro tyto obaly byl zajištěn zpětný odběr a využití, jestliže z těchto obalů nově uvedených na trh nebo do oběhu je opakovaně použito alespoň 70 % hmotnostních.



§ 15a

(1) Osoby, které uvádějí na trh nebo do oběhu obaly, nemusí plnit povinnosti uvedené v § 10 až 15, pokud splňují podmínku, že

- a) celkové množství obalů jimi uvedených na trh nebo do oběhu za kalendářní rok nepřekročí 300 kg a zároveň
- b) jejich roční obrat nepřekročí **25 000 000 Kč**.

(2) Osoba, která využije výjimky podle odstavce 1, je povinna zajistit splnění povinností podle § 10 až 15 neprodleně poté, co se stane zřejmým, že podmínky podle odstavce 1 nebudou v daném kalendářním roce splněny.

Nejdůležitější novinky z novely 244/2022 Sb.

▶ od 1. 10. 2022:

- ▶ § 11 Osvětová činnost
- ▶ § 12 Povinný obsah recyklovaných plastů v obalu
- ▶ § 15b Zvláštní ustanovení o obalových prostředcích

▶ od 1. 1. 2023:

- ▶ § 10a Úhrada nákladů na úklid odpadu z obalů

§ 12a Povinný obsah recyklovaných plastů v obalu

(1) Osoba uvádějící na trh nebo do oběhu jednorázové plastové obaly uvedené v části B přílohy č. 4 k tomuto zákonu zajistí, aby

a) od 1. ledna 2025 každý jednorázový plastový obal uvedený v části B přílohy č. 4 k tomuto zákonu, který se vyrábí z polyethylentereftalátu jakožto hlavní složky a který uvádí na trh nebo do oběhu, obsahoval alespoň 25 % recyklovaných plastů a

b) od 1. ledna 2030 každý jednorázový plastový obal uvedený v části B přílohy č. 4 k tomuto zákonu, který uvádí na trh nebo do oběhu, obsahoval alespoň 30 % recyklovaných plastů.



Části C a D přílohy č. 4 Zákona o obalech

Část C

Jednorázové plastové obaly a obalové prostředky, ke kterým se vztahují požadavky na úhradu nákladů na úklid odpadu, osvětovou činnost a na určení pověřeného zástupce

Sáčky a balení
zhotovené
z pružného
materiálu

Nádoby na nápoje
o objemu až 3
litry

Plastové odnosné
tašky

Část D

Jednorázové plastové obaly a obalové prostředky, ke kterým se vztahují požadavky na úhradu nákladů na úklid odpadu, osvětovou činnost, na určení pověřeného zástupce a **požadavky na obalové prostředky podle § 15b** (povinnosti § 10 - § 13, + evidence)

Nápojové kelímky

Nádoby na
potravinu

§ 10a Úhrada nákladů na úklid odpadu z obalů

1.1.2023

(1) Osoba uvádějící na trh nebo do oběhu jednorázové plastové obaly uvedené v části C nebo D přílohy č. 4 k tomuto zákonu je povinna hradit na základě písemné smlouvy obcím náklady vynaložené na úklid odpadu z těchto jednorázových plastových obalů, kterého se osoby zbavují mimo místa určená k jeho odkládání, a na následnou přepravu a zpracování tohoto odpadu.

(2) Osoba uvádějící na trh nebo do oběhu obaly podle odstavce 1 je povinna smluvně zajistit takový počet obcí, aby podíl smluvně zajištěných obcí, kterým budou náklady na úklid odpadu hrazeny, činil minimálně 90 % z celkového počtu obcí v České republice, a aby podíl obyvatel žijících v těchto obcích činil minimálně 90 % z celkového počtu obyvatel České republiky.

(3) Náklady na úklid odpadu musí osoba uvádějící na trh nebo do oběhu obaly podle odstavce 1 hradit v takové výši, aby odrážely reálné náklady na úklid odpadu a nebyly stanoveny v nepřiměřené výši. Způsob výpočtu nákladů tato osoba zveřejní na svých internetových stránkách.

§ 11 Osvětová činnost

(1) Osoby uvádějící na trh nebo do oběhu obaly prodejem spotřebiteli jsou povinny informovat spotřebitele o

- a) způsobu zajištění zpětného odběru podle § 10 odst. 1,
- b) možnostech předcházení vzniku odpadu z obalů,
- c) úloze spotřebitelů při přispívání ke zpětnému odběru a využívání odpadu z obalů

a
d) negativních dopadech zbavování se odpadu z obalů mimo místa určená k jeho odkládání na životní prostředí.

(2) Osoba uvádějící na trh nebo do oběhu jednorázové plastové obaly uvedené v částech C nebo D přílohy č.4 k tomuto zákonu je povinna informovat spotřebitele o skutečnostech uvedených v § 9 odst. 2 zákona o omezení dopadu vybraných plastových výrobků na životní prostředí obdobně.

(3) Osoba uvádějící na trh nebo do oběhu jednorázové plastové obaly uvedené v části D přílohy č. 4 k tomuto zákonu je povinna působit na změnu chování spotřebitele za účelem snížení spotřeby těchto obalů.

(4) Prováděcí právní předpis stanoví minimální rozsah a způsob

- a) informování spotřebitele podle odstavců 1 a 2 a
- b) působení na změnu chování spotřebitele podle odstavce 3.

§ 15b Zvláštní ustanovení o obalových prostředcích

(1) Pro osobu uvádějící na trh nebo do oběhu jednorázové plastové obalové prostředky uvedené v části D přílohy č. 4 k tomuto zákonu platí ve vztahu k těmto obalovým prostředkům obdobně práva a povinnosti osoby uvádějící na trh nebo do oběhu obaly stanovené v § 10 až 13.

(2) Pro účely hlav III až VII tohoto zákona, s výjimkou § 23, se na obalové prostředky podle odstavce 1 hledí jako na obaly.

1.10.2022



Přestávka
-
15 minut



Evidence obalů



Co je obal

Funkce

pojmutí

ochrana

manipulace

dodávka

prezentace

Zboží



Určení

spotřebitel



jiný konečný uživatel



Obalové prostředky

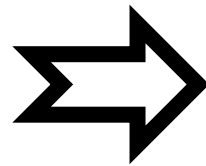
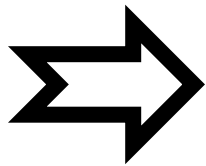
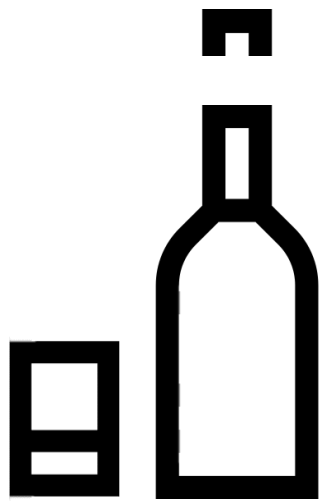

Obalové prostředky

Obal

Obalový odpad

Obalový prostředek

Výrobek z něhož je obal prodejní, obal skupinový nebo obal přepravní přímo vyroben, nebo který je součástí obalu sestávajícího se z více částí.



Toky obalů

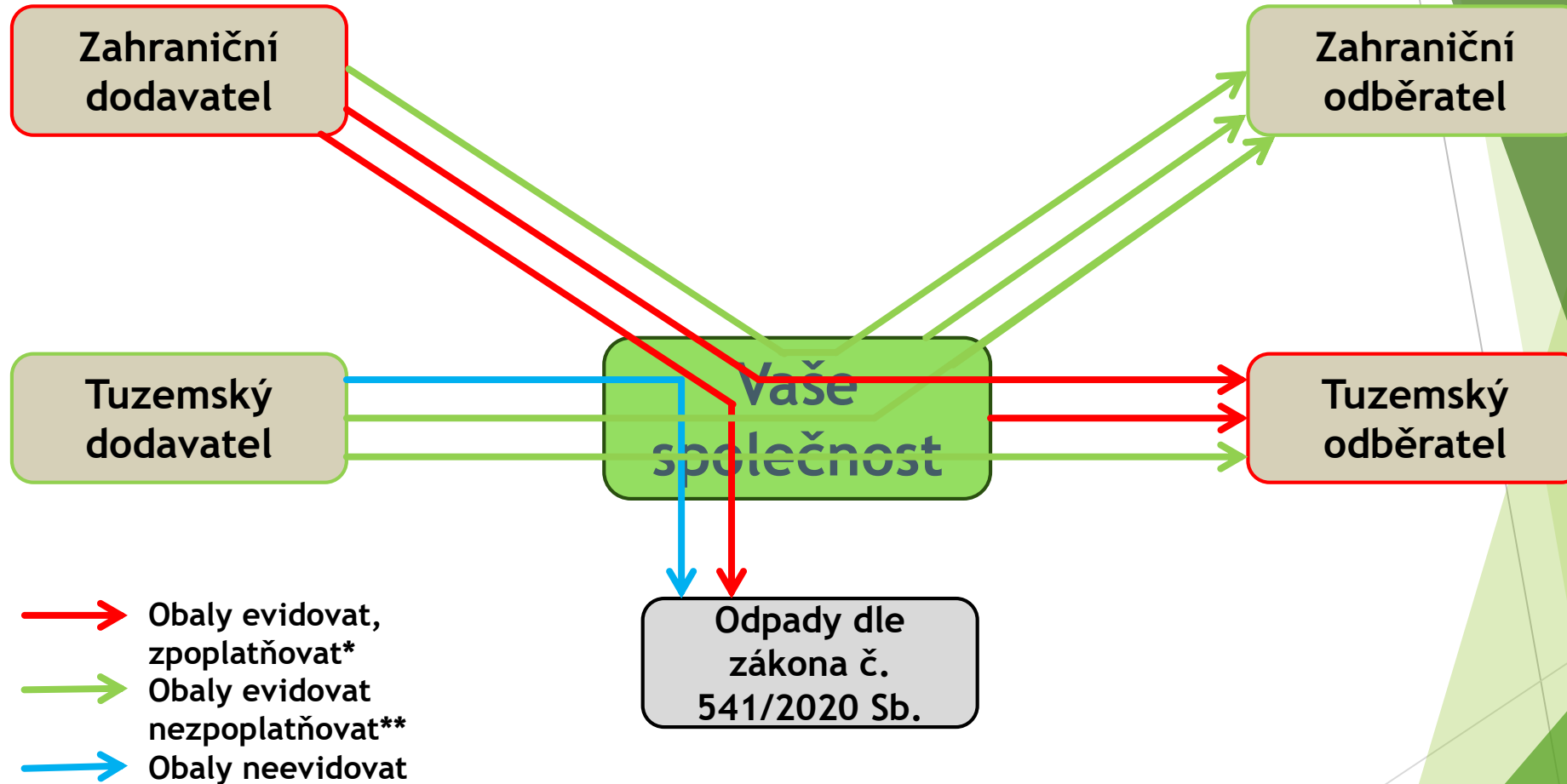

* tyto obaly jsou Vaší společností uváděny na trh a podléhají zpoplatnění.

** tyto obaly jsou Vaší společností uváděny do oběhu a nejsou zpoplatňovány v případě, že tuto povinnost již zajistil Váš dodavatel.

Kdy vést evidenci v rámci podniku

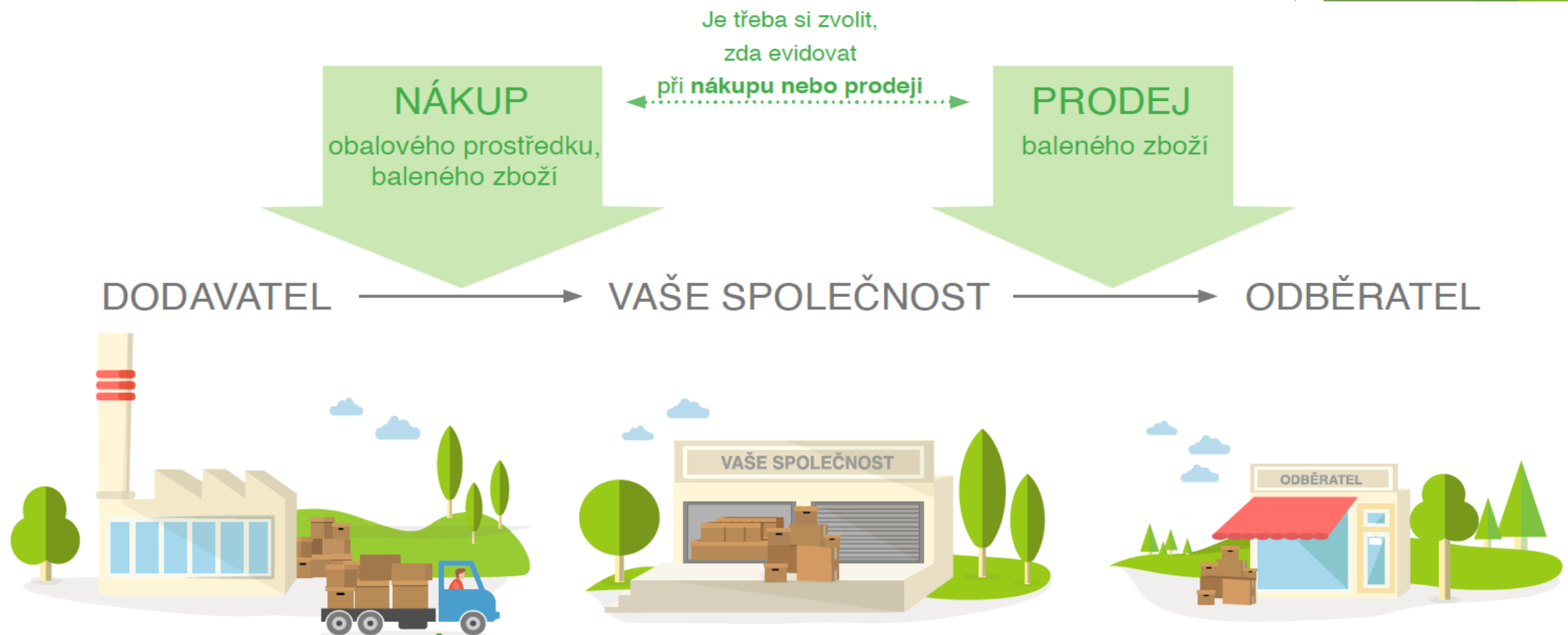

TIP NÁKUP:

Výhodné např. u stretch fólie nakoupené v 1. čtvrtletí, další období spotřeby už neevidujete.

TIP PRODEJ:

Výhodné např. u baleného zboží, které je evidováno ve vašem účetním, logistickém programu.

Výkaz o produkci obalů

za 2. čtvrtletí roku 2022

Název společnosti:

Sídlo společnosti:

E-mail pro příjem faktur:

IČO: 12345678

DIČ:

Číslo Vaší objednávky:

EKOKOM-ID:

EK- F12345678

[Metodiku pro vyplnění tohoto výkazu naleznete na www.ekokom.cz](http://www.ekokom.cz)

Vyplněný výkaz zašlete na: vykazy@ekokom.cz

Kontaktní osoba:

Tel:

Fax:

E-mail:

Odhad fakturace:

0,00 Kč

verze výkazu

čtvrtletí - předvyplněné

opravný výkaz

údaje o společnosti -
předvyplněnou

adresa pro elektronickou
fakturaci

číslo objednávky

kontaktní údaje

odhad fakturace / hlášení s
chybou

Termíny pro zaslání výkazů



- | | | |
|--------------|-----------------|----------------------------|
| 1. čtvrtletí | do 30.dubna | opravný do 30. července |
| 2. čtvrtletí | do 30. července | opravný do 30. října |
| 3. čtvrtletí | do 30. října | opravný do 30. ledna |
| 4. čtvrtletí | do 30. ledna | opravný do 28. (29.) února |

Kódování listů

- 1** zpoplatněné
- 2** předplacené
- 3** neplacené
- 4** exportované

- J** Jednorázové
- O** opakovaně používané
- S** statistické listy
- L** litteringové obaly

J1-1A

- A** prodejní
- B** skupinové, přepravní
- K** kompozitní

- 1** neobsahují nápoje
- 2** obsahují nápoje
- 3** průmyslové

Navigační lišta



jedno použití zpoplatněné **neobsahují nápoje** prodejní

J1-1A Obaly a obalové prostředky pro jedno použití ⁽¹⁾ - zpoplatněné IČO: 123456789

Výkaz o obalech, které neobsahují nápoje ⁽²⁾ - prodejní obaly a obalové prostředky uvedené na trh nebo do oběhu 1. čtvrtletí roku 2023

Vyplňujte v tunách		OBCHODNÍ ⁽³⁾ - Prodejní											
		Měkké, flexibilní				Pevné, pevné duté do 3 L				Pevné duté nad 3 L			
		primární ⁽⁴⁾		recyklát ⁽⁵⁾		primární ⁽⁴⁾		recyklát ⁽⁵⁾		primární ⁽⁴⁾		recyklát ⁽⁵⁾	
		vyrobené, nakoupené v ČR	importované do ČR	vyrobené, nakoupené v ČR	importované do ČR	vyrobené, nakoupené v ČR	importované do ČR	vyrobené, nakoupené v ČR	importované do ČR	vyrobené, nakoupené v ČR	importované do ČR	vyrobené, nakoupené v ČR	importované do ČR
Plasty	PET	transparentní ⁽⁶⁾											
		průhledné barevné ⁽⁶⁾											
		neprůhledné barevné ⁽⁹⁾											
	PE	transparentní ⁽⁶⁾											
		barevné ⁽⁷⁾											
	PP	transparentní ⁽⁶⁾											
		barevné ⁽⁷⁾											
	PS	transparentní ⁽⁶⁾											
		barevné ⁽⁷⁾											
	XPS	transparentní ⁽⁶⁾											
		barevné ⁽⁷⁾											
	EPS	transparentní ⁽⁶⁾											
		barevné ⁽⁷⁾											
	PVC	transparentní ⁽⁶⁾											
		barevné ⁽⁷⁾											
	Jiné	transparentní ⁽⁶⁾											
		barevné ⁽⁷⁾											

Rozdělení listů

jedno použití zpoplatněné **neobsahují nápoje** prodejní

J1-1A Obaly a obalové prostředky pro jedno použití (1) - zpoplatněné IČO: 123456789

Výkaz o obalech, které neobsahují nápoje (2) - prodejní obaly a obalové prostředky uvedené na trh nebo do oběhu 1. čtvrtletí roku 2023

Vyplňujte v tunách		OBCHODNÍ (3) - Prodejní											
		Měkké, flexibilní				Pevné, pevné duté do 3 L				Pevné duté nad 3 L			
		primární (4)		recyklát (5)		primární (4)		recyklát (5)		primární (4)		recyklát (5)	
		vyrobené, nakoupené v ČR	importované do ČR	vyrobené, nakoupené v ČR	importované do ČR	vyrobené, nakoupené v ČR	importované do ČR	vyrobené, nakoupené v ČR	importované do ČR	vyrobené, nakoupené v ČR	importované do ČR	vyrobené, nakoupené v ČR	importované do ČR
Plasty	PET	transparentní (6)											
		průhledné barevné (6)											
		neprůhledné barevné (9)											
	PE	transparentní (6)											
		barevné (7)											
	PP	transparentní (6)											
		barevné (7)											
	PS	transparentní (6)											
		barevné (7)											
	XPS	transparentní (6)											
		barevné (7)											
	EPS	transparentní (6)											
		barevné (7)											
	PVC	transparentní (6)											
		barevné (7)											
	Jiné	transparentní											
		barevné (7)											

Littering

Statistické listy

Jedno použití

Opakované použití

Rozdělení listů

jedno použití zpoplatněné **neobsahují nápoje** prodejní

J1-1A Obaly a obalové prostředky pro jedno použití ⁽¹⁾ - zpoplatněné

IČO: 123456789

Výkaz o obalech, které neobsahují nápoje ⁽²⁾ - prodejní obaly a obalové prostředky uvedené na trh nebo do oběhu

1. čtvrtletí roku 2023

Vyplňujte v tunách		OBCHODNÍ ⁽³⁾ - Prodejní													
		Měkké, flexibilní				Pevné, pevné duté do 3 L				Pevné duté nad 3 L					
		primární ⁽⁴⁾		recyklát ⁽⁵⁾		primární ⁽⁴⁾		recyklát ⁽⁵⁾		primární ⁽⁴⁾		recyklát ⁽⁵⁾			
		vyrobené, nakoupené v ČR	importované do ČR	vyrobené, nakoupené v ČR	importované do ČR	vyrobené, nakoupené v ČR	importované do ČR	vyrobené, nakoupené v ČR	importované do ČR	vyrobené, nakoupené v ČR	importované do ČR	vyrobené, nakoupené v ČR	importované do ČR		
Plasty	PET	transparentní ⁽⁶⁾													
		průhledné barevné ⁽⁶⁾													
		neprůhledné barevné ⁽⁹⁾													
	PE	transparentní ⁽⁶⁾													
		barevné ⁽⁷⁾													
	PP	transparentní ⁽⁶⁾													
		barevné ⁽⁷⁾													
	PS	transparentní ⁽⁶⁾													
		barevné ⁽⁷⁾													
	XPS	transparentní ⁽⁶⁾													
		barevné ⁽⁷⁾													
	EPS	transparentní ⁽⁶⁾													
		barevné ⁽⁷⁾													
	PVC	transparentní ⁽⁶⁾													
		barevné ⁽⁷⁾													
	Jiné	transparentní													
		barevné ⁽⁷⁾													

**J2
Předplacené**

**O2
Předplacené**

**J3
Neplacené**

**O3
Neplacené**

**J4
Exportované**

**O4
Exportované**

J1- Zpoplatněné

O1- Zpoplatněné

Rozdělení listů

jedno použití zpoplatněné **neobsahují nápoje** prodejní

J1-1A Obaly a obalové prostředky pro jedno použití ⁽¹⁾ - zpoplatněné

IČO: 123456789

Výkaz o obalech, které neobsahují nápoje ⁽²⁾ - prodejní obaly a obalové prostředky uvedené na trh nebo do oběhu

1. čtvrtletí roku 2023

Vyplňujte v tunách		OBCHODNÍ ⁽³⁾ - Prodejní												
		Měkké, flexibilní				Pevné, pevné duté do 3 L				Pevné duté nad 3 L				
		primární ⁽⁴⁾		recyklát ⁽⁵⁾		primární ⁽⁴⁾		recyklát ⁽⁵⁾		primární ⁽⁴⁾		recyklát ⁽⁵⁾		
		vyrobené, nakoupené v ČR	importované do ČR	vyrobené, nakoupené v ČR	importované do ČR	vyrobené, nakoupené v ČR	importované do ČR	vyrobené, nakoupené v ČR	importované do ČR	vyrobené, nakoupené v ČR	importované do ČR	vyrobené, nakoupené v ČR	importované do ČR	
Plasty	PET	transparentní ⁽⁶⁾												
		průhledné barevné ⁽⁶⁾												
		neprůhledné barevné ⁽⁹⁾												
	PE	transparentní ⁽⁶⁾												
		barevné ⁽⁷⁾												
	PP	transparentní ⁽⁶⁾												
		barevné ⁽⁷⁾												
	PS	transparentní ⁽⁶⁾												
		barevné ⁽⁷⁾												
	XPS	transparentní ⁽⁶⁾												
		barevné ⁽⁷⁾												
	EPS	transparentní ⁽⁶⁾												
		barevné ⁽⁷⁾												
	PVC	transparentní												
		barevné ⁽⁷⁾												
	Jiné	transparentní												
		barevné ⁽⁷⁾												

Neobsahují nápoje	Obsahují nápoje	Průmyslové	Neobsahují nápoje	Obsahují nápoje	Průmyslové
-------------------	-----------------	------------	-------------------	-----------------	------------

Obal pro jedno použití vs. opakovaně používaný obal



V systému EKO-KOM	Evidovat	ANO	ANO
	Zpoplatňovat	ANO	NE

Opakovaně používaný obal

- **Definice v §2**
- **obal se znovu plní** nebo používá k témuž účelu, pro nějž byl určen
- obal byl **konstrukčně navržen** a vyroben pro opakované použití
- musí být splněny zákonné podmínky (příloha č. 2 zákona o obalech)



Uzavřený systém

organizovaná skupina
osob

> 70%



Otevřený systém

blíže neurčené osoby



Kombinovaný systém

konečný uživatel

Obchodní obal

- ☉ **Výrobek v tomto obalu je určen pro spotřebitele (do obchodu)**
- ☉ Jedná se o pomocnou definici
- ☉ Definice není v zákoně

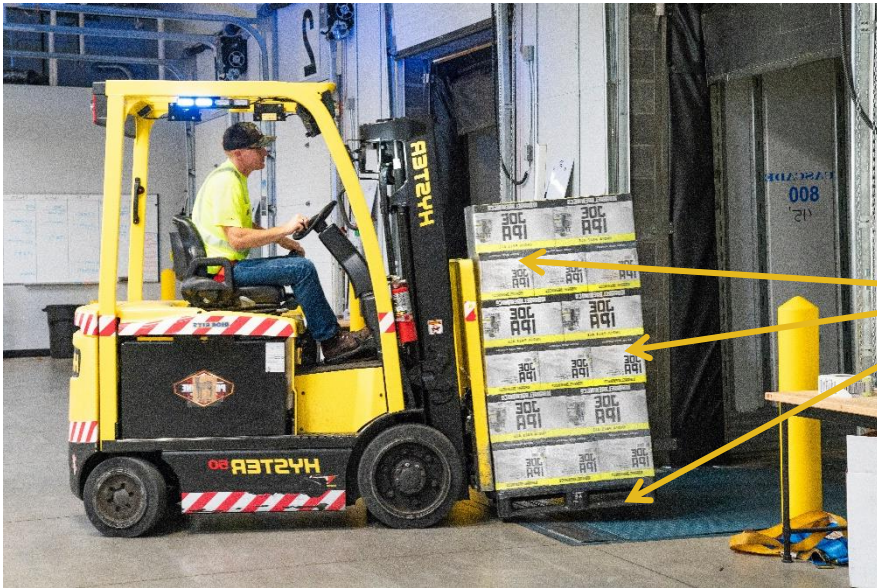

Všechny vrstvy obalů, které chrání
zboží určené do obchodu

Prodejní, skupinový a přepravní obal

obchodní obal



prodejní

- poslední prodejní jednotka
- po rozbalení se mohou narušit vlastnosti výrobku

skupinový

- pojme více prodejních jednotek
- k umístění do regálů
- může být z výrobku odstraněn, aniž se tím ovlivní jeho vlastnosti



přepravní

- manipulace s prodejními jednotkami nebo skupinovými obaly
- usnadňuje přepravu do místa prodeje
- většinou manipulace pomocí techniky

Průmyslový obal

Průmyslový obal

obal určený **výhradně** k balení výrobku určeného **výhradně** pro jiného konečného uživatele

Jiný konečný uživatel

podnikající fyzická nebo právnická osoba, která nakupuje obaly nebo balené výrobky pro svoji podnikatelskou činnost a neuvádí je dále do oběhu

Firma A



Firma B

Jiný konečný uživatel

- **suroviny**
- **materiál do výroby**
- **stroje**
- **náhradní díly**

**zákon
541/2020 Sb. o
odpadech**

Průmyslový obal

Charakter výrobku

Komu je výrobek určen:

Průmyslový obal » firma

Obchodní obal » spotřebitel



Průmyslový obal » firma

Velikost balení



Obchodní obal » spotřebitel



Průmyslový obal » firma

Primární surovina Recyklát

- ▶ Ekomodulační nástroj + požadavek SUP
- ▶ Všechny materiálové skupiny
- ▶ Ekomodulace uplatněna u nápojových PET lahví

		jedno použití	zpoplatněné	neobsahují nápoje	prodejní									
		J1-1A Obaly pro jedno použití ⁽¹⁾ - zpoplatněné				IČO:								
		Výkaz o obalech, které neobsahují nápoje ⁽²⁾ - prodejní obaly uvedené na trh nebo do oběhu				1. čtvrtletí roku 2021								
Vyplňte v tunách		OBCHODNÍ ⁽³⁾ - Prodejní												
		Měkké, flexibilní				Pevné, pevné duté do 3 L				Pevné duté nad 3 L				
		primární ⁽⁴⁾		recyklát ⁽⁵⁾		primární ⁽⁴⁾		recyklát ⁽⁵⁾		primární ⁽⁴⁾		recyklát ⁽⁵⁾		
		vyrobené, nakoupené v ČR	importované do ČR	vyrobené, nakoupené v ČR	importované do ČR	vyrobené, nakoupené v ČR	importované do ČR	vyrobené, nakoupené v ČR	importované do ČR	vyrobené, nakoupené v ČR	importované do ČR	vyrobené, nakoupené v ČR	importované do ČR	
Plasty	PET	transparentní ⁽⁶⁾												
		průhledné barevné ⁽⁸⁾												
		neprůhledné barevné ⁽⁹⁾												
	PE	transparentní ⁽⁶⁾												
		barevné ⁽⁷⁾												
	PP	transparentní ⁽⁶⁾												
		barevné ⁽⁷⁾												
	PS	transparentní ⁽⁶⁾												
		barevné ⁽⁷⁾												
	XPS	transparentní ⁽⁶⁾												
		barevné ⁽⁷⁾												
	EPS	transparentní ⁽⁶⁾												
		barevné ⁽⁷⁾												
	PVC	transparentní ⁽⁶⁾												
		barevné ⁽⁷⁾												
	Jiné	transparentní ⁽⁶⁾												
		barevné ⁽⁷⁾												
	Biologicky rozložitelné ⁽¹¹⁾	transparentní ⁽⁶⁾												
barevné ⁽⁷⁾														
Kompozitní ⁽¹⁰⁾	transparentní ⁽⁶⁾													
	barevné ⁽⁷⁾													
Kovy	Al													
	Fe													
	Kompozitní Al ⁽¹⁰⁾													
	Kompozitní Fe ⁽¹⁰⁾													
Nápojový karton ^(2,10)														
Kompozitní materiál ⁽¹⁰⁾														

Při obalu, který obsahuje 50% recyklátu se eviduje půl hmotnosti jako „primární“ a půl jako „recyklát“

Barevnost

- ▶ Ekomodulace u plastů a skla
- ▶ Dvě kategorie
 - ▶ Transparentní
 - ▶ Barevné
- ▶ Výjimkou je prodejní PET
 - ▶ Transparentní
 - ▶ Průhledné barevné
 - ▶ Neprůhledné barevné

jedo použití zpoplatněné neobsahují nápoje prodejní

J1-1A Obaly pro jedno použití ⁽¹⁾ - zpoplatněné IČO: _____

Výkaz o obalech, které neobsahují nápoje ⁽²⁾ - prodejní obaly uvedené na trh nebo do oběhu 1. čtvrtletí roku 2021

Vyplňujte v tunách		OBCHODNÍ ⁽³⁾ - Prodejní												
		Měkké, flexibilní				Pevné, pevné duté do 3 L				Pevné duté nad 3 L				
		primární ⁽⁴⁾		recyklát ⁽⁵⁾		primární ⁽⁴⁾		recyklát ⁽⁵⁾		primární ⁽⁴⁾		recyklát ⁽⁵⁾		
		vyrobené, nakoupené v ČR	importované do ČR	vyrobené, nakoupené v ČR	importované do ČR	vyrobené, nakoupené v ČR	importované do ČR	vyrobené, nakoupené v ČR	importované do ČR	vyrobené, nakoupené v ČR	importované do ČR	vyrobené, nakoupené v ČR	importované do ČR	
Plasty	PET	transparentní ⁽⁶⁾												
		průhledné barevné ⁽⁶⁾												
		neprůhledné barevné ⁽⁶⁾												
	PE	transparentní ⁽⁶⁾												
		barevné ⁽⁷⁾												
	PP	transparentní ⁽⁶⁾												
		barevné ⁽⁷⁾												
	PS	transparentní ⁽⁶⁾												
		barevné ⁽⁷⁾												
	XPS	transparentní ⁽⁶⁾												
		barevné ⁽⁷⁾												
	EPS	transparentní ⁽⁶⁾												
		barevné ⁽⁷⁾												
	PVC	transparentní ⁽⁶⁾												
barevné ⁽⁷⁾														

Vyplňujte v tunách		primární ⁽⁴⁾		recyklát ⁽⁵⁾	
		vyrobené, nakoupené v ČR	importované do ČR	vyrobené, nakoupené v ČR	importované do ČR
Sklo	Transparentní ⁽⁸⁾				
	Barevné ⁽⁷⁾				
	Kompozitní ⁽¹⁰⁾				
Papír					
Kompozitní Fe ⁽¹⁰⁾					
Nápojový karton ^(2,10)					
Kompozitní materiál ⁽¹⁰⁾					

- Barevnost posuzujeme před nalepením etikety
- Akceptujeme 10 % potisku plochy
Příklad: transparentní fólie s potiskem $\leq 10\%$ plochy = transparentní



Druhy papíru

- ▶ Pro potřeby ekomodulace přidány kategorie:
 - ▶ Hladká lepenka - papír s tloušťkou nad 150g/m²
 - ▶ Nasávaná kartonáž - obaly na vejíčka, ochrana elektroniky
- ▶ Původní:
 - ▶ Papír - etikety, pytlíky
 - ▶ Vlnitá lepenka - obaly z dvou a více vrstev papíru, z nichž alespoň jedna tvoří vlnovku

Vyplňte v tunách		primární (4)		recyklát (5)	
		vyrobené, nakoupené v ČR	importované do ČR	vyrobené, nakoupené v ČR	importované do ČR
Sklo	Transparentní (5)				
	Barevné (7)				
	Kompozitní (10)				
Papír	Papír				
	Hladká lepenka				
	Vlnitá lepenka				
	Nasávaná kartonáž				
	Kompozitní (10)				
Dřevo	Dřevo a dřevotříska				
	Kompozit s nedřevěnými částmi (10)				
Textil					
Jiné					

Kompozitní obaly

- ▶ Složeny ze dvou a více vrstev materiálu
- ▶ Žádný z materiálů netvoří alespoň 95% hmotnosti obalu
- ▶ Materiály nelze ručně oddělit



Ruční oddělitelnost

Pokud jdou ručně oddělit jednotlivé materiály, pak posuzujeme každou součást obalu zvlášť.

Doplnění:

- Zátky od piva nebo vína, kde je třeba použít otvírák nebo vývrtku, jsou **oddělitelné**
- Etikety, pokud jsou nalepeny z více než 50% plochy, se považují za ručně **neoddělitelné**
- Smrštitelné etikety (shrink sleeve) na lahvích jsou **oddělitelné**
- Součásti IBC kontejneru se považují za **oddělitelné**



Kompozity

- ▶ Rozděleny do 8 kategorií:
 - ▶ Kompozity s dominantním materiálem (plast, Al, Fe, sklo, papír, dřevo)
 - ▶ Nápojový karton
 - ▶ Obecný kompozitní materiál
- ▶ Evidence na dvou místech
 - ▶ Celková hmotnost kompozitního obalu (jak požaduje zákon č. 477/2001 Sb.)
 - ▶ Hmotnost jednotlivých součástí obalu (jak požaduje vyhláška)

J1-1A		OBCHODNÍ (3) - Prodejní							
		Měkké, flexibilní				Pevné, pevně duté do 3 L			
		primární (4)		recyklát (5)		primární (4)		recyklát (5)	
		vyrobené, nakoupené v ČR	importované do ČR	vyrobené, nakoupené v ČR	importované do ČR	vyrobené, nakoupené v ČR	importované do ČR	vyrobené	
Plasty	PET	transparentní (6)							
		průhledné barevné (6)							
		neprůhledné barevné (6)							
	PE	transparentní (6)							
		barevné (7)							
	PP	transparentní (6)							
		barevné (7)							
	PS	transparentní (6)							
		barevné (7)							
	XPS	transparentní (6)							
		barevné (7)							
	EPS	transparentní (6)							
		barevné (7)							
	PVC	transparentní (6)							
barevné (7)									
Jiné	transparentní (6)								
	barevné (7)								
Biologicky rozložitelné	transparentní (6)								
	barevné (7)								
Kompozitní (10)	transparentní (6)								
	barevné (7)								
Kovy	Al								
	Fe								
	Kompozitní Al (10)								
	Kompozitní Fe (10)								
Nápojový karton (2,10)									
Kompozitní materiál (10)									

Vyplnujte v tunách		primární (4)		recyklát (5)		
		vyrobené, nakoupené v ČR	importované do ČR	vyrobené, nakoupené v ČR	importované do ČR	
Sklo	Transparentní (6)					
	barevné (7)					
	Kompozitní (10)					
Papír	Papír					
	Hladká lepenka					
	Vlnitá lepenka					
	Vásaváraní kartonáž					
Dřevo	Dřevo a dřevotřísky					
	Kompozit s nedřevěnými částmi (10)					
Textil						
Jiné						

J1-1K		Prodejní		
		vyrobené, nakoupené v ČR	importované do ČR	
Plasty	PET			
	PE			
	PP			
	PS			
	PVC			
	Jiné			
Kovy	Al			
	Fe			
Sklo				
Papír a vlnitá lepenka				
Dřevo				
Jiné				

Evidence kompozitu

Kombinace dvou materiálů
např.: PP a AL

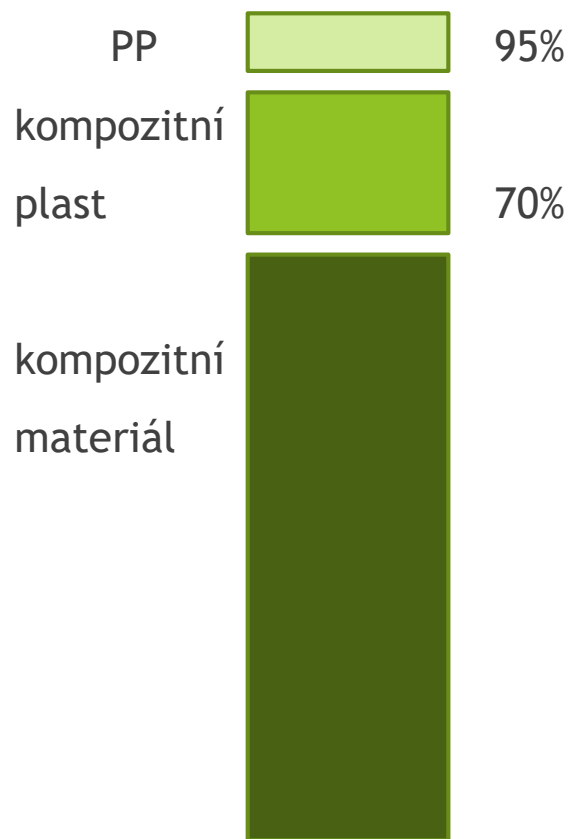

Kombinace materiálových
podskupin
např.: PP a PE

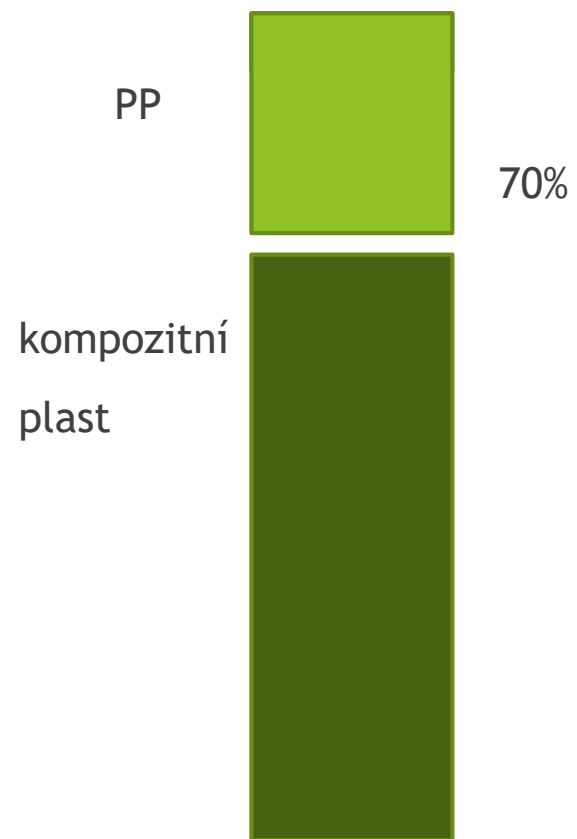

Kombinace kovů
Al a FE

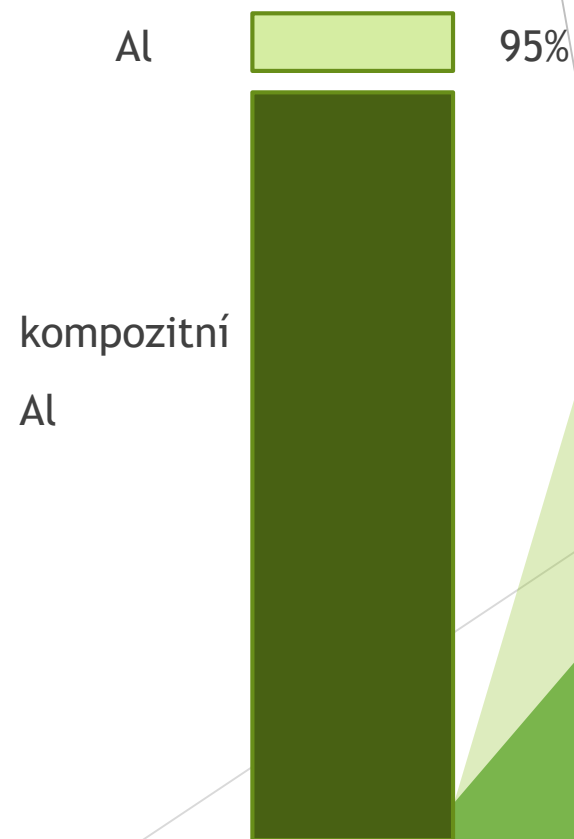

Littering - L list

- ▶ List „L“ je součástí výkazu od 1. čtvrtletí 2023
- ▶ Obsahuje dodatečnou evidenci obalů dle přílohy zákona č. 4 část C a D

jedno použití		obsahují/neobsahují nápoje					
L - Litteringové obaly a obalové prostředky ⁽¹⁾		IČO: 123456789					
Výkaz pro evidenci jednorázových plastových obalů a obalových prostředků, na které se vztahují povinnosti úhrady nákladů na úklid odpadu z obalů dle § 10a zákona č. 477/2001 Sb., o obalech.		1. čtvrtletí roku 2023					
		Zpoplatněné			Předplacené	Neplacené	Exportované
		hmotnost plastu v tunách	celková hmotnost v tunách	množství v kusech	celková hmotnost v tunách	celková hmotnost v tunách	celková hmotnost v tunách
Nádoby na nápoje ⁽²⁾							
Sáčky a balení na potraviny ⁽³⁾							
Nápojové kelímky	vyrobené z plastu ⁽⁴⁾						
	vyrobené částečně z plastu ⁽⁵⁾						
Nádoby na potraviny	vyrobené z plastu ⁽⁶⁾						
	vyrobené částečně z plastu ⁽⁷⁾						
Plastové odnosné tašky ⁽⁸⁾	Lehké plastové tašky 15 < 50 mikronů						
	Lehké plastové tašky < 15 mikronů						



Statistické evidence

S Listy



Obaly pro opakované použití - vyřazené z oběhu

S1

Jedná se o evidenci **opakovaně používaných obalů**.

Tento list se týká výrobců zboží (plničů), jejichž výroba je zdrojem odpadu z obalů, například plnicí linka v pivovaru, plnicí linka v sodovkárně apod.

Tyto rozbité a následně vyřazené obaly zde uvádějte v tunách podle typu využití.

Například pивní lahve odvezené do sklárny v ČR uvedete do kolonky „Recyklováno v ČR“.



Evidence přepravek a palet z plastů

S2

- ▶ Týká se pouze přepravek a palet z plastů
- ▶ Dobrovolné vyplňování
- ▶ Evidence v tunách a kusech



Příklady vedení evidence



Televize

Importována do ČR, balena v kartonu z vlnité lepenky, s EPS výplní a PE sáčky.

- ▶ Krabice - jednorázový prodejní obal z vlnité lepenky
- ▶ EPS ochrana - jednorázový prodejní obal z pevného barevného EPS
- ▶ PE sáčky - jednorázový prodejní obal z měkkého transparentního PE



Všechny obaly budou vykázány na listu J1-1A jedno použití, zpoplatněné, neobsahují nápoje, prodejní, importované do ČR

		jedno použití	zpoplatněné	neobsahují nápoje	prodejní	IČO:							
		J1-1A Obaly pro jedno použití (1) - zpoplatněné				1. čtvrtletí roku 2021							
		Výkaz o obalech, které neobsahují nápoje (2) - prodejní obaly uvedené na trh nebo do oběhu											
Vyplňte v tunách		OBCHODNÍ (3) - Prodejní											
		Měkké, flexibilní				Pevné, pevné duté do 3 L				Pevné duté nad 3 L			
		primární (4)		recyklát (5)		primární (4)		recyklát (5)		primární (4)		recyklát (5)	
		vyrobené, nakoupené v ČR	importované do ČR	vyrobené, nakoupené v ČR	importované do ČR	vyrobené, nakoupené v ČR	importované do ČR	vyrobené, nakoupené v ČR	importované do ČR	vyrobené, nakoupené v ČR	importované do ČR	vyrobené, nakoupené v ČR	importované do ČR
Plasty	PET	transparentní (6)											
		průhledné barevné (6)											
		neprůhledné barevné (6)											
	PE	transparentní (6)											
		barevné (7)											
	PP	transparentní (6)											
		barevné (7)											
	PS	transparentní (6)											
		barevné (7)											
	XPS	transparentní (6)											
		barevné (7)											
	EPS	transparentní (6)											
	barevné (7)												
PVC	transparentní (6)												
	barevné (7)												
Jiné	transparentní (6)												
	barevné (7)												
Biologicky rozložitelné (11)	transparentní (6)												
	barevné (7)												
Kompozitní (10)	transparentní (6)												
	barevné (7)												
Kovy	Fe												
	Kompozitní Al (10)												
	Kompozitní Fe												
Nápojový karton (2, 10)													
Kompozitní materiál (10)													

Vyplňte v tunách		primární (4)		recyklát (5)	
		vyrobené, nakoupené v ČR	importované do ČR	vyrobené, nakoupené v ČR	importované do ČR
Sklo	Transparentní (6)				
	Barevné (7)				
	Kompozitní (10)				
Papír	Papír				
	Hladká lepenka				
	Vlnitá lepenka				
	Nasávaná kartonáž				
	Kompozitní (10)				
Dřevo	Dřevo a dřevotříska				
	Kompozit s nedřevěnými částmi (10)				
Textil					
Jiné					

Víno

Lahev s vínem, dovezená do ČR

- ▶ Lahev včetně etikety - jednorázový prodejní obal z barevného skla,
- ▶ Špunt - jednorázový prodejní obal ze dřeva

Všechny obaly budou vykázány na listu J1-2A

jedno použití, zpoplatněné, obsahují nápoje, prodejní, importované do ČR



jedno použití		zpoplatněné		obsahují nápoje		prodejní								
J1-2A Obaly pro jedno použití (1) - zpoplatněné														
Výkaz o obalech, které obsahují nápoje (2) - prodejní obaly uvedené na trh nebo do oběhu														
1. čtvrtletí roku 2021														
Vypĺňujte v tunách		OBCHODNÍ (3) - Prodejní												
		Měkké, flexibilní			Pevné, pevné duté do 3 L		Pevné duté nad 3 L							
		primární (4)		recyklát (5)	primární (4)		recyklát (5)	primární (4)		recyklát (5)				
		vyrobené, nakoupené v ČR	importované do ČR	vyrobené, nakoupené v ČR	importované do ČR	vyrobené, nakoupené v ČR	importované do ČR	vyrobené, nakoupené v ČR	importované do ČR	vyrobené, nakoupené v ČR	importované do ČR	vyrobené, nakoupené v ČR	importované do ČR	
Plasty	PET	transparentní (6)												
		průhledné barevné (6)												
		neprůhledné barevné (6)												
	PE	transparentní (6)												
		barevné (7)												
	PP	transparentní (6)												
		barevné (7)												
	PS	transparentní (6)												
		barevné (7)												
	XPS	transparentní (6)												
		barevné (7)												
	EPS	transparentní (6)												
		barevné (7)												
	PVC	transparentní (6)												
		barevné (7)												
Jiné	transparentní (6)													
	barevné (7)													
Biologicky rozložitelné (8)	transparentní (6)													
	barevné (7)													
Kompozitní (10)	transparentní (6)													
	barevné (7)													
Kovy	Al													
	Fe													
	Kompozitní Al (10)													
	Kompozitní Fe (10)													
Nápojový karton (2,10)														
Kompozitní materiál (10)														

Vypĺňujte v tunách		primární (4)		recyklát (5)	
		vyrobené, nakoupené v ČR	importované do ČR	vyrobené, nakoupené v ČR	importované do ČR
Sklo	Transparentní (6)				
	Barevné (7)				
	Kompozitní (10)				
Papír	Papír				
	Hladká lepenka				
	Vlnitá lepenka				
	Nasávaná kartonáž				
Kompozitní (10)					
Dřevo	Dřevo a dřevotříska				
	Kompozit s nedřevěnými částmi (10)				
Textil					
Jiné					

Balení maziva

Výrobce maziva pro průmyslové použití, dodávané v opakovaně používaných obalech

- ▶ Sud - opakovaný průmyslový obal ze železa
- ▶ EUR paleta - opakovaně používaný obal ze dřeva

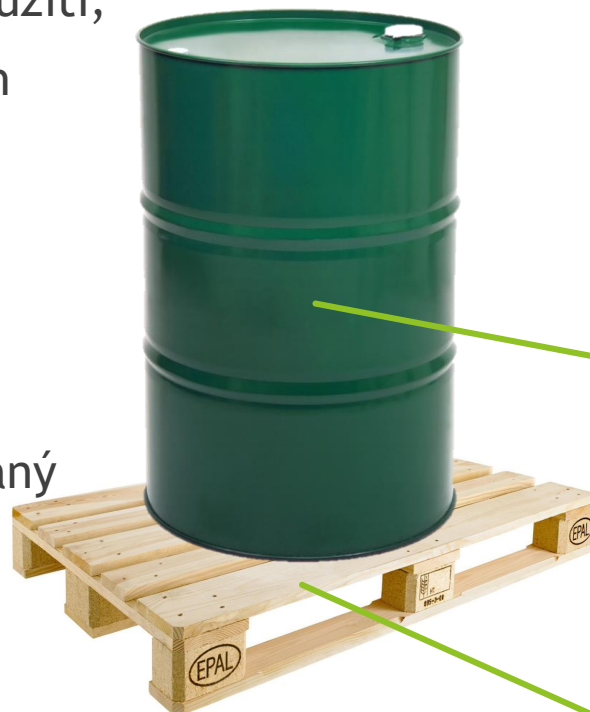

Všechny obaly budou vykázány na listu **O1-3** opakované použití, zpoplatněné, průmyslové, neobsahují nápoje, vyrobené v ČR

Vypíňujte v tunách		PRŮMYSLOVÉ (2)																					
		Neobsahují nápoje (3)						Obsahují nápoje															
		Měkké, flexibilní			Pevné, pevné duté			Měkké, flexibilní			Pevné, pevné duté												
		primární (4)	recyklát (5)	vyrobené, nakoupené v ČR	primární (4)	recyklát (5)	vyrobené, nakoupené v ČR	primární (4)	recyklát (5)	vyrobené, nakoupené v ČR	primární (4)	recyklát (5)	vyrobené, nakoupené v ČR										
Plasty	PET	transparentní (6)																					
		barevné (7)																					
	PE	transparentní (6)																					
		barevné (7)																					
	PP	transparentní (6)																					
		barevné (7)																					
	PS	transparentní (6)																					
		barevné (7)																					
	XPS	transparentní (6)																					
		barevné (7)																					
EPS	transparentní (6)																						
	barevné (7)																						
PVC	transparentní (6)																						
	barevné (7)																						
Jiné	transparentní (6)																						
	barevné (7)																						
Biologicky rozložitelné (8)	transparentní (6)																						
	barevné (7)																						
Kompozitní (9)	transparentní (6)																						
	barevné (7)																						
Kovy	Al																						
	Fe																						
	Kompozitní Al (9)																						
	Kompozitní Fe (9)																						
Kompozitní materiál (9)																							

Vypíňujte v tunách		Neobsahují nápoje (3)				Obsahují nápoje			
		primární (4)		recyklát (5)		primární (4)		recyklát (5)	
		vyrobené, nakoupené v ČR	importované do ČR	vyrobené, nakoupené v ČR	importované do ČR	vyrobené, nakoupené v ČR	importované do ČR	vyrobené, nakoupené v ČR	importované do ČR
Sklo	Transparentní (6)								
	Barevné (7)								
	Kompozitní (9)								
Papír	Papír								
	Lehká lepenka								
	Vlnitá lepenka								
	Nasávaná kartonáž								
	Kompozitní (9)								
Dřevo	Dřevo a dřevotříska								
	Kompozit s nedřevěnými částmi (9)								
Textil									
Jiné									

1) Obaly, které vyhovují kritériím § 13 odst. 3 zákona č. 477/2001 Sb. o obalech.

2) Obaly, které vyhovují § 2 písm. n) zákona č. 477/2001 Sb. o obalech.

3) Obaly, které nevyhovují kritériím uvedeným ve směrnici EU 2019/904 odst. 12.

4) Množství primární suroviny v obalu.

5) Prokazatelné množství recyklovaného materiálu v obalu.

6) Obaly, které jsou viditelně zabarvené.

7) Obaly, průhledné se zabarvením či zcela probarvené.

8) Biologickým rozkladem je aerobní nebo anaerobní rozklad odpadů z obalů; oxo-rozložitelný plastový obal se nepovažuje za obal rozložitelný biologickým rozkladem.

9) Pokračujte ve vyplňování na listu O1-3K.

Krabička s léky

Léky vyrobené v ČR, balené do krabičky s blistrem

- ▶ Krabička - jednorázový prodejní obal z hladké lepenky
- ▶ Blistr - jednorázový prodejní obal složený z PP a Al

- ▶ PP 80% hm.
- ▶ Al 20% hm.

Jedná se tedy o kompozitní plast



Všechny obaly budou vykázány na listu J1-1A jedno použití, zpoplatněné, neobsahují nápoje, prodejní, vyrobené v ČR

IČO: _____
1. čtvrtletí roku 2021

J1-1A Obaly pro jedno použití (1) - zpoplatněné
Výkaz o obalech, které neobsahují nápoje (2) - prodejní obaly uvedené na trh nebo do oběhu

Vyplňte v tunách		OBCHODNÍ (3) - Prodejní																																																																																		
		Měkké, flexibilní				Pevné, pevné duté do 3 L				Pevné duté nad 3 L																																																																										
		primární (4)		recyklát (5)		primární (4)		recyklát (5)		primární (4)	recyklát (5)																																																																									
		vyrobené, nakoupené v ČR	importované do ČR	vyrobené, nakoupené v ČR	importované do ČR	vyrobené, nakoupené v ČR	importované do ČR	vyrobené, nakoupené v ČR	importované do ČR	vyrobené, nakoupené v ČR	importované do ČR																																																																									
Plasty	PET	transparentní (6)										<table border="1"> <tr> <td colspan="2" rowspan="2">J1-1K</td> <td colspan="2">Prodejní</td> </tr> <tr> <td>vyrobené, nakoupené v ČR</td> <td>importované do ČR</td> </tr> <tr> <td rowspan="6">Plasty</td> <td>PET</td> <td></td><td></td><td></td><td></td> </tr> <tr> <td>PE</td> <td></td><td></td><td></td><td></td> </tr> <tr> <td>PP</td> <td></td><td></td><td></td><td></td> </tr> <tr> <td>PS</td> <td></td><td></td><td></td><td></td> </tr> <tr> <td>PVC</td> <td></td><td></td><td></td><td></td> </tr> <tr> <td>Jiné</td> <td></td><td></td><td></td><td></td> </tr> <tr> <td rowspan="2">Kovy</td> <td>Al</td> <td></td><td></td><td></td><td></td> </tr> <tr> <td>Fe</td> <td></td><td></td><td></td><td></td> </tr> <tr> <td colspan="2">Kompozitní Al (10)</td> <td></td><td></td><td></td><td></td> </tr> <tr> <td colspan="2">Kompozitní Fe (10)</td> <td></td><td></td><td></td><td></td> </tr> <tr> <td colspan="2">Nápojový karton (2, 10)</td> <td></td><td></td><td></td><td></td> </tr> <tr> <td colspan="2">Kompozitní materiál (10)</td> <td></td><td></td><td></td><td></td> </tr> </table>	J1-1K		Prodejní		vyrobené, nakoupené v ČR	importované do ČR	Plasty	PET					PE					PP					PS					PVC					Jiné					Kovy	Al					Fe					Kompozitní Al (10)						Kompozitní Fe (10)						Nápojový karton (2, 10)						Kompozitní materiál (10)					
	J1-1K		Prodejní																																																																																	
			vyrobené, nakoupené v ČR	importované do ČR																																																																																
	Plasty	PET																																																																																		
		PE																																																																																		
		PP																																																																																		
		PS																																																																																		
		PVC																																																																																		
		Jiné																																																																																		
	Kovy	Al																																																																																		
Fe																																																																																				
Kompozitní Al (10)																																																																																				
Kompozitní Fe (10)																																																																																				
Nápojový karton (2, 10)																																																																																				
Kompozitní materiál (10)																																																																																				

Vyplňte v tunách		primární (4)		recyklát (5)	
		vyrobené, nakoupené v ČR	importované do ČR	vyrobené, nakoupené v ČR	importované do ČR
Sklo	Transparentní (6)				
	Barevné (7)				
	Kompozitní (10)				
Papír	Papír				
	Hladká lepenka				
	Vlnitá lepenka				
	Násávaná kartonáž				
Kompozitní (10)					
Dřevo	Dřevo a dřevotříska				
	Kompozit s nedřevěnými částmi (10)				
Textil					
Jiné					

Kelímek

Kelímek na kávu, vyrobený v ČR, prodaný do ČR

- ▶ Kelímek z hladké lepenky s plastovým nástřikem
- ▶ Plastový nástřik PP 4 % hm.
- ▶ Povinnost na výrobcu obalového prostředku



Kelímek bude vykázán jako prodejní obal z hladké lepenky obsahující nápoje na listu J1-2A a zároveň jako kelímek vyrobený částečně z plastu na listu L.

Obaly od kelímků - folie, karton apod. jsou obaly průmyslové a budou na listu J1-3 (O1-3)

jedno použití		zpoplatněné		obsahují nápoje		prodejní		IČO:												
J1-2A Obaly pro jedno použití (1) - zpoplatněné								1. čtvrtletí roku 2021												
Výkaz o obalech, které obsahují nápoje (2) - prodejní obaly uvedené na trh nebo do oběhu		OBCHODNÍ (3) - Prodejní																		
Vyplňujte v tunách		Měkké, flexibilní				Pevné, pevné duté do 3 L				Pevné duté nad 3 L										
		primární (4)		recyklát (5)		primární (4)		recyklát (5)		primární (4)		recyklát (5)								
		vyrobené, nakoupené v ČR	importované do ČR	vyrobené, nakoupené v ČR	importované do ČR	vyrobené, nakoupené v ČR	importované do ČR	vyrobené, nakoupené v ČR	importované do ČR	vyrobené, nakoupené v ČR	importované do ČR	vyrobené, nakoupené v ČR	importované do ČR							
Plasty	PET	transparentní (6)																		
		průhledné barevné (6)																		
		neprůhledné barevné (6)																		
	PE	transparentní (6)																		
		barevné (7)																		
	PP	transparentní (6)																		
		barevné (7)																		
	PS	transparentní (6)																		
		barevné (7)																		
	XPS	transparentní (6)																		
	barevné (7)																			
EPS	transparentní (6)																			
	barevné (7)																			
PVC	transparentní (6)																			
	barevné (7)																			
Jiné	transparentní (6)																			
	barevné (7)																			
Biologicky rozložitelné (11)	transparentní (6)																			
	barevné (7)																			
Kompozitní (10)	transparentní (6)																			
	barevné (7)																			
Kovy	Al																			
	Fe																			
	Kompozitní Al (10)																			
	Kompozitní Fe (10)																			
Nápojový karton (2,10)																				
Kompozitní materiál (10)																				
Vyplňujte v tunách		primární (4)				recyklát (5)														
		vyrobené, nakoupené v ČR		importované do ČR		vyrobené, nakoupené v ČR		importované do ČR												
Sklo	Transparentní (6)																			
	Barevné (7)																			
	Kompozitní (10)																			
Papír	Papír																			
	Hladká lepenka																			
	Vlnitá lepenka																			
	Nasávaná kartonáž																			
	Kompozitní (10)																			
Dřevo	Dřevo a dřevotříska																			
	Kompozit s nedřevěnými částmi (10)																			
Textil																				
Jiné																				

L - Litteringové obaly a obalové prostředky (1)

Výkaz pro evidenci jednorázových plastových obalů a obalových prostředků, na které se vztahují poplatky za nakládání na úklid odpadu z obalů dle § 10a zákona č. 477/2001 Sb., o obalech.

		Zpoplatněné		
		hmotnost plastu v tunách	celková hmotnost v tunách	množství v kusech
Nádoby na nápoje (2)				
Sáčky a balení na potraviny (3)				
Nápojové kelímky	vyrobené z plastu (4)			
	vyrobené částečně z plastu (5)			
Nádoby na potraviny	vyrobené z plastu (6)			
	vyrobené částečně z plastu (7)			
Plastové odnosné tašky (8)	Lehké plastové tašky 15 < 50 mikronů			
	Lehké plastové tašky < 15 mikronů			

Přestávka
-
10 minut





Autorizovaná obalová společnost

- ▶ Založena 1997
- ▶ Akciová společnost (akcionáři jsou povinné osoby a musí mít smlouvu s AOS)
- ▶ Ze zákona nezisková
- ▶ Zapojeno přes 21 200 klientů
- ▶ Spolupráce s 6 176 obcemi
- ▶ Jednotné smluvní podmínky pro klienty
- ▶ Obdobné smluvní podmínky pro obce

HLAVA III - Autorizovaná obalová společnost

§ 16 - § 29

- ▶ Autorizace § 17
- ▶ Povinnosti akcionářů § 18
- ▶ Střet zájmů § 19
- ▶ Omezení AOS § 20, § 20a (zákaz nakládání s odpady, neziskovost)
- ▶ Podmínky pro zajišťování sdruženého plnění § 21
- ▶ Rezerva § 21a - **do 5 let nejméně 50% celkových ročních nákladů**
- ▶ Koordinace a vyrovnání nákladů mezi více AOS § 21b, § 21c

AOS EKO-KOM je členem nadnárodních organizací



- Zastřešující organizace systémů zajišťujících zpětný odběr a využití obalového odpadu.
- Uděluje licence k užívání ZELENÉHO BODU
- EKO-KOM má licenci od roku 2000
- Celkem je 31 národních systémů.
- <https://www.pro-e.org/>



- EXTENDED PRODUCER RESPONSIBILITY ALLIANCE
- Založená v roce 2013
- Je spojením 26 systémů
- <http://www.expra.eu/>



Jak systém funguje

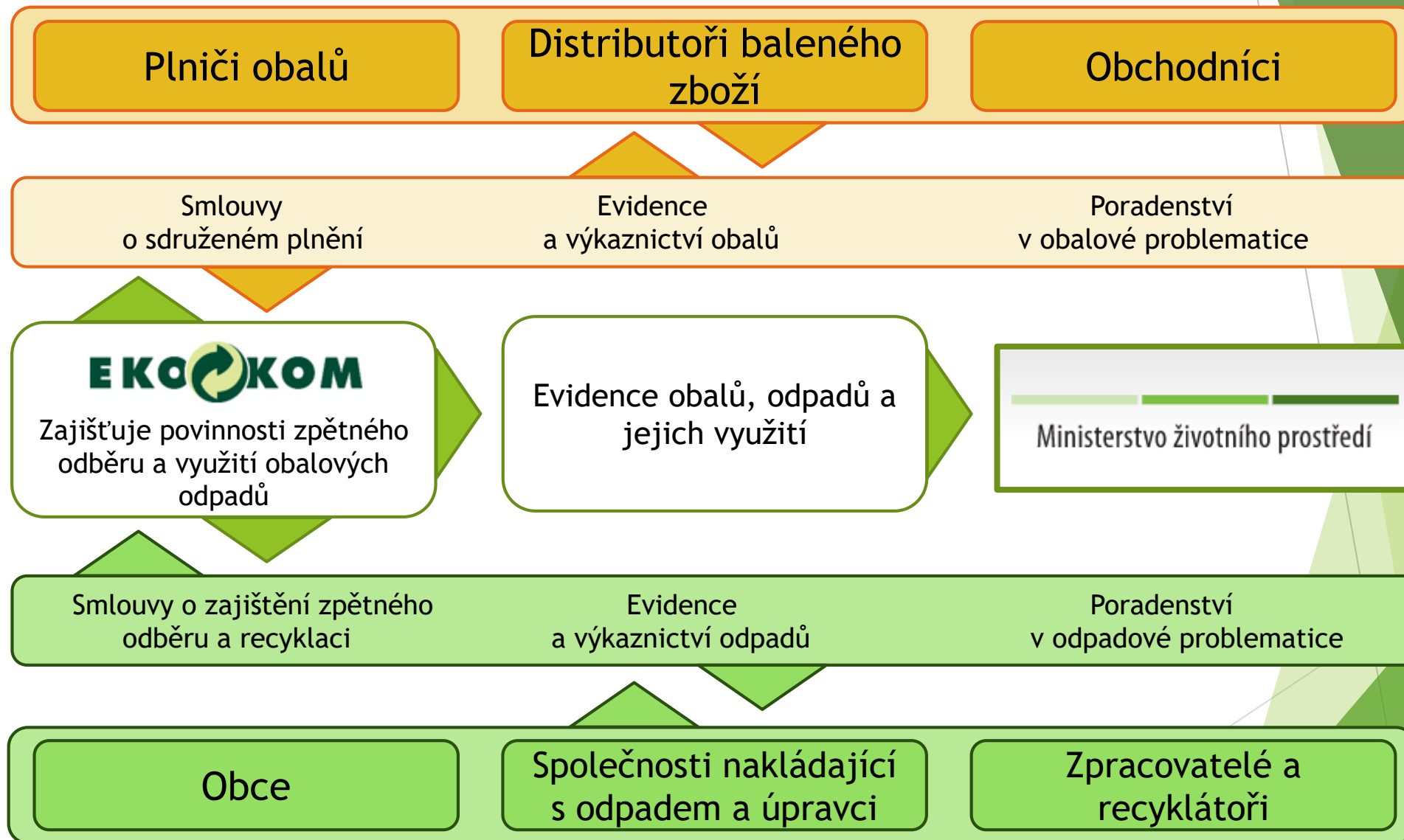

Jak funguje třídění a recyklace

Sběr

Odpady roztříděné
do barevných kontejnerů...



Transport

... se svezou
po jednotlivých druzích...



Dotřídění

... na dotřídňovací linky,
kde jsou ručně roztříděny
na jednotlivé druhy
dle jejich dalšího
zpracování. Upravují
se tak na druhotné
suroviny...



Recyklace

... a ty se zpracovávají
na nové výrobky
nebo se přidávají
k surovinám na výrobu
nových výrobků.



Jak funguje třídění a recyklace



Systemy třídění odpadů jsou zavedeny v **99 %** obcí ČR.

Nádobové systémy - kontejnerová stání pro sběr 5 hlavních komodit

Sběrný dvůr - doplňkový systém

Pytlový sběr - papír, plast, nápojové kartony, není vhodný pro sběr těžších komodit



Místní podmínky třídění

O systému sběru tříděného odpadu
vždy rozhoduje obec či město



PAPÍR

Kancelářský papír, sešity
Papírové obaly
NEPŘI VHOZENÍM MOZDOLŽE

Noviny, časopisy,
reklamní
letáky

Nevhazujte dětské pleny,
uhlový, voskový, mokvý,
mastný
nebo jinak znečištěný papír.

Tříděním odpadu umožníte jeho další využití
DĚKUJEME VÁM, ŽE TŘÍDÍTE!

EKO KOM
www.jaktridit.cz www.ekokom.cz

PLASTY

Sáčky, tašky, fólie
PET láhve
a plastové nádoby
PŘED VHOZENÍM SESKÁPNĚTE

Výrobky z plastů
Kalisky
od jogurtů, krabičky
od potravinových tubů

Nevhazujte obaly se zbytky potravin,
od chemikálií a nebezpečných látek;
novodurové trubky, podlahové krytiny!

Tříděním odpadu umožníte jeho další využití
DĚKUJEME VÁM, ŽE TŘÍDÍTE!

EKO KOM
www.jaktridit.cz www.ekokom.cz

SKLO směs

Skleněné nádoby
Láhve od nápojů
Tabulové sklo

Nevhazujte porcelán, keramiku,
autosklo, drátěné sklo a zrcadla!

Tříděním odpadu umožníte jeho další využití
DĚKUJEME VÁM, ŽE TŘÍDÍTE!

EKO KOM
www.jaktridit.cz www.ekokom.cz

SKLO čiré

Skleněné nádoby
Láhve od nápojů
Sklenice

Nevhazujte tabulové a barevné sklo,
porcelán, keramiku, autosklo,
drátěné sklo a zrcadla!

Tříděním odpadu umožníte jeho další využití
DĚKUJEME VÁM, ŽE TŘÍDÍTE!

EKO KOM
www.jaktridit.cz www.ekokom.cz

**NÁPOJOVÉ
KARTONY**
PATŘÍ DO TĚTO NÁDOBY

VÍNO
SMETANA
MLÉKO
Krabice od
džusů, mléčných výrobků, vín a pod.

Nevhazujte obaly se zbytky nápojů!

Tříděním odpadu umožníte jeho další využití
DĚKUJEME VÁM, ŽE TŘÍDÍTE!

EKO KOM
www.jaktridit.cz www.ekokom.cz

**KOVOVÉ
odpady**

Plechovky
od potravin
Nápojové plechovky
Ostatní kovové předměty z domácnosti

Nevhazujte obaly znečištěné zbytky
potravin a nebezpečnými látkami!

Tříděním odpadu umožníte jeho další využití
DĚKUJEME VÁM, ŽE TŘÍDÍTE!

EKO KOM
www.jaktridit.cz www.ekokom.cz

Informace, podle kterých byste se měli při třídění odpadu řídit,
naleznete **přímo na barevných sběrných nádobách.**

Dotřídění - úprava odpadu



Třídící linka:

- ▶ upravuje vyseparovaný odpad na druhotnou surovinu
- ▶ rozhoduje o tom, co bude předáno k recyklaci
- ▶ je v naprosté většině případů **manuální** (omezená kapacita)
- ▶ automatické dotřídění je používáno u skla (ekonomicky náročné, testování u SKO)
- ▶ dotřídovací linka upravený odpad prodává – tzn. pro materiál musí existovat trh.
- ▶ odbytové podmínky stanovuje zpracovatel, případně obchodník. Řeší se podíl a druh příměsí, barevnost materiálů, velikost balíků....

Recyklační technologie v ČR

Recyklace je globální záležitost, jednotlivé státy obvykle nemají technologie na recyklaci všeho, co vyprodukují. V současné době probíhá zpracování hlavně v Evropě.

- ▶ V tuzemsku je dostatek kapacit na zpracování skla a kovů.
- ▶ Papír a plasty se zpracovávají i v zahraničí.
- ▶ Plasty se v ČR zejména drtí a čistí, v menší míře zpracovávají formou regranulace a část jde na export.
- ▶ Je zde technologie na recyklaci PETu, fólií, EPS a závody na zpracování směsných plastů.



Recyklace
... a ty se zpracovávají
na nové výrobky
nebo se přidávají
k surovinám na výrobu
nových výrobků.



#310676999

Zpracovatelé a dotříd'ovací linky

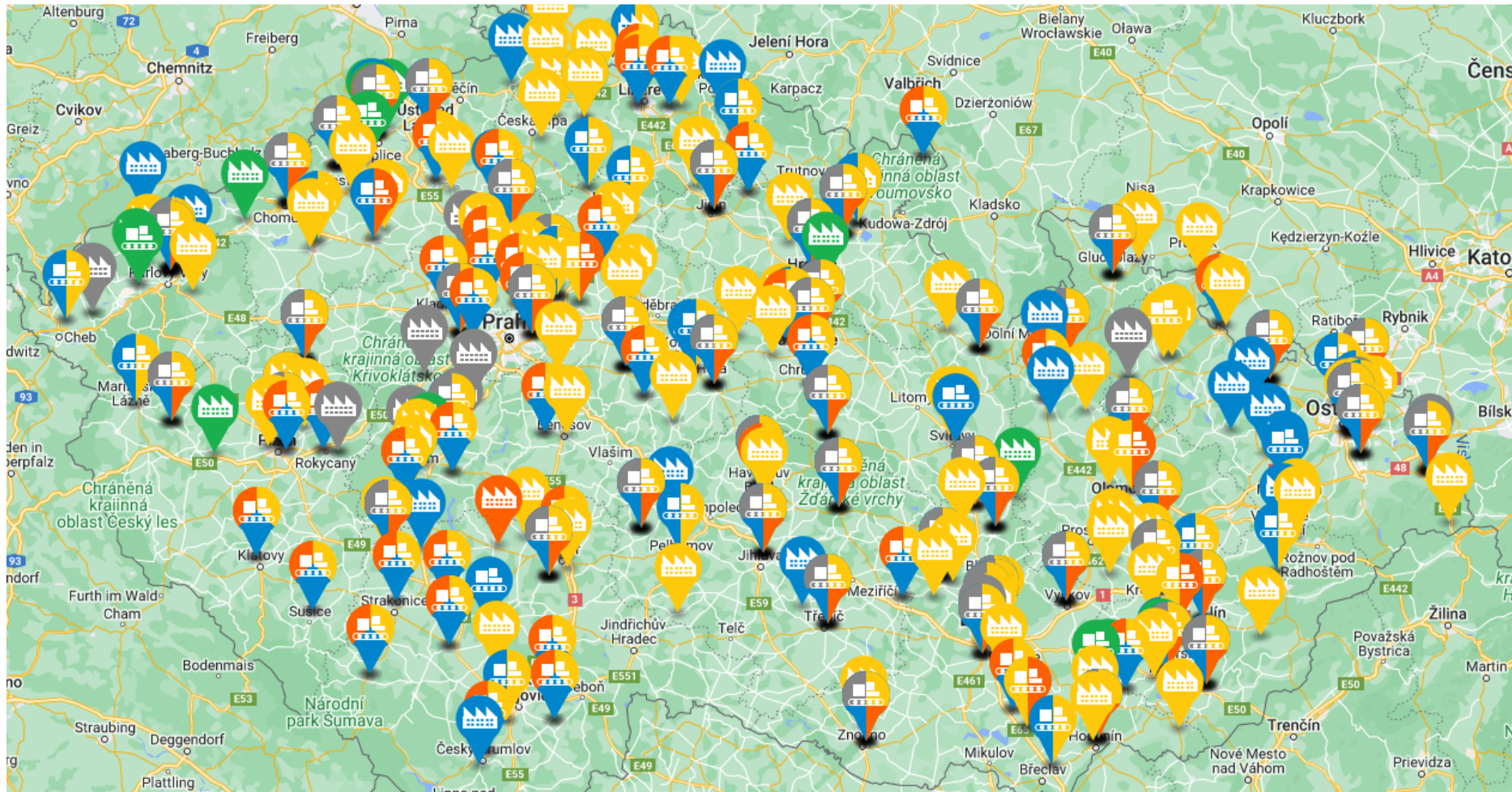

<https://www.ekokom.cz/cz/ostatni/pro-verejnost/zpracovatele-a-dotridovaci-linky/>

Struktura nákladů

- **63,5%**
Zpětný odběr obalů
a zajištění sběrné sítě
- **4,0%**
Vedení evidence obalů
a odpadů z obalů
- **2,9%**
Propagace třídění
a recyklace, informování
spotřebitelů
- **0,8%**
Ověřování údajů auditu,
kontrol
- **7,7%**
Tvorba zákonné rezervy
- **0,1%**
Odvody státu
(daně, poplatky SFŽP)
- **1,3%**
Administrativa a řízení

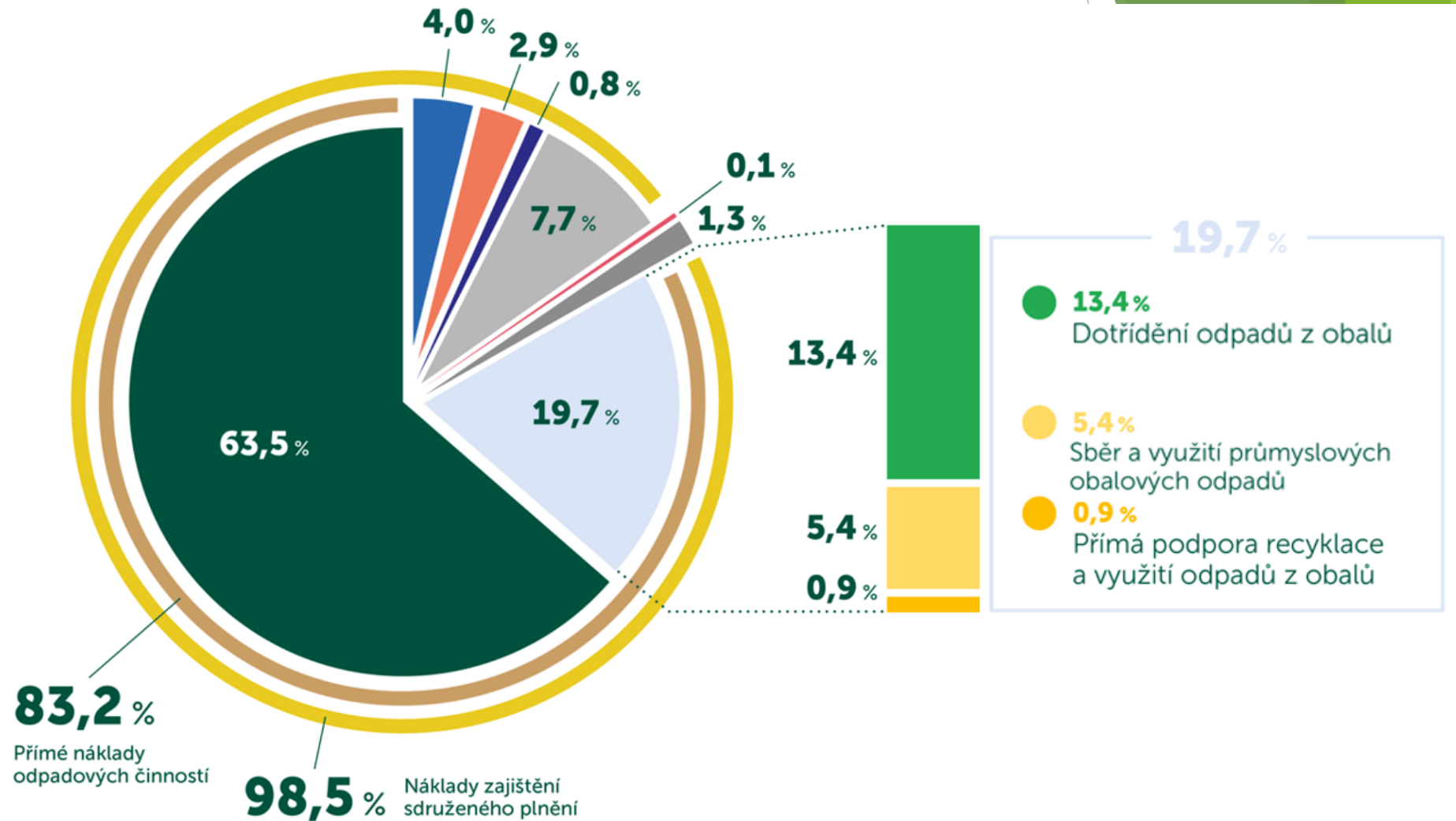

Celkový počet nádob na tříděný odpad

678 446

nádob na třídění odpadu
mají lidé k dispozici v ČR

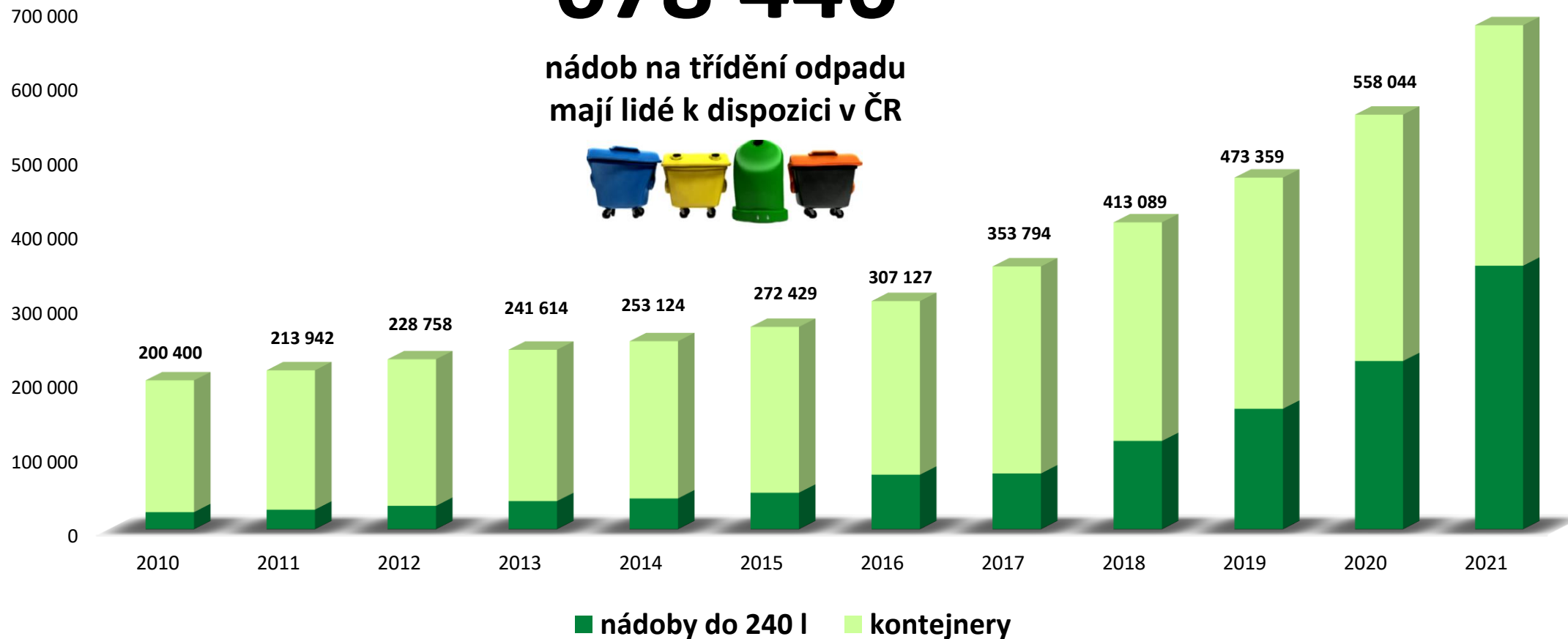

Docházková vzdálenost

Díky rostoucímu počtu kontejnerů se zkrátila průměrná docházková vzdálenost jen na 89 metrů.

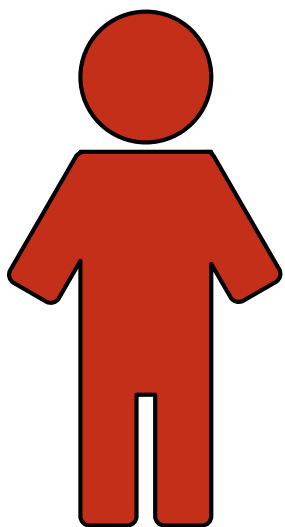

89
metrů

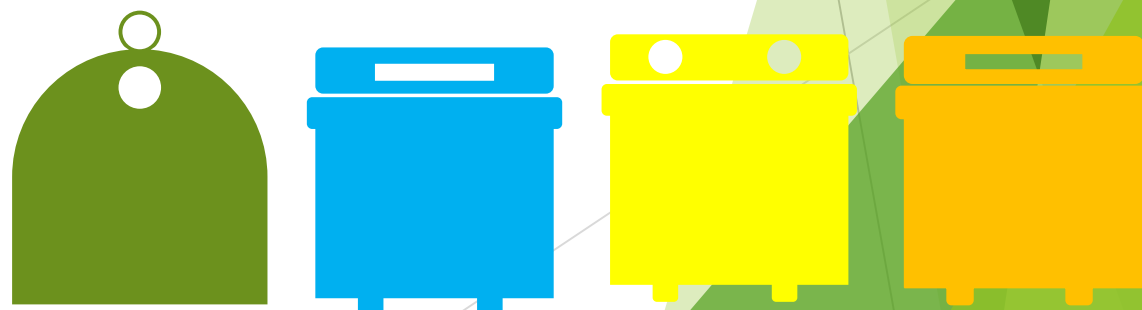
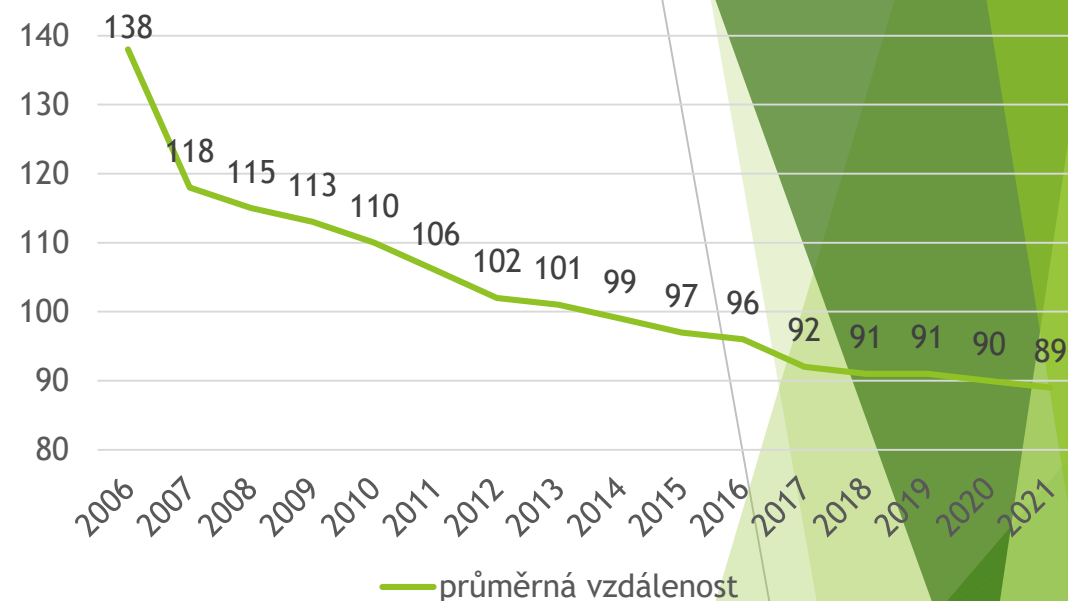

Množství obyvatel aktivně třídících odpad

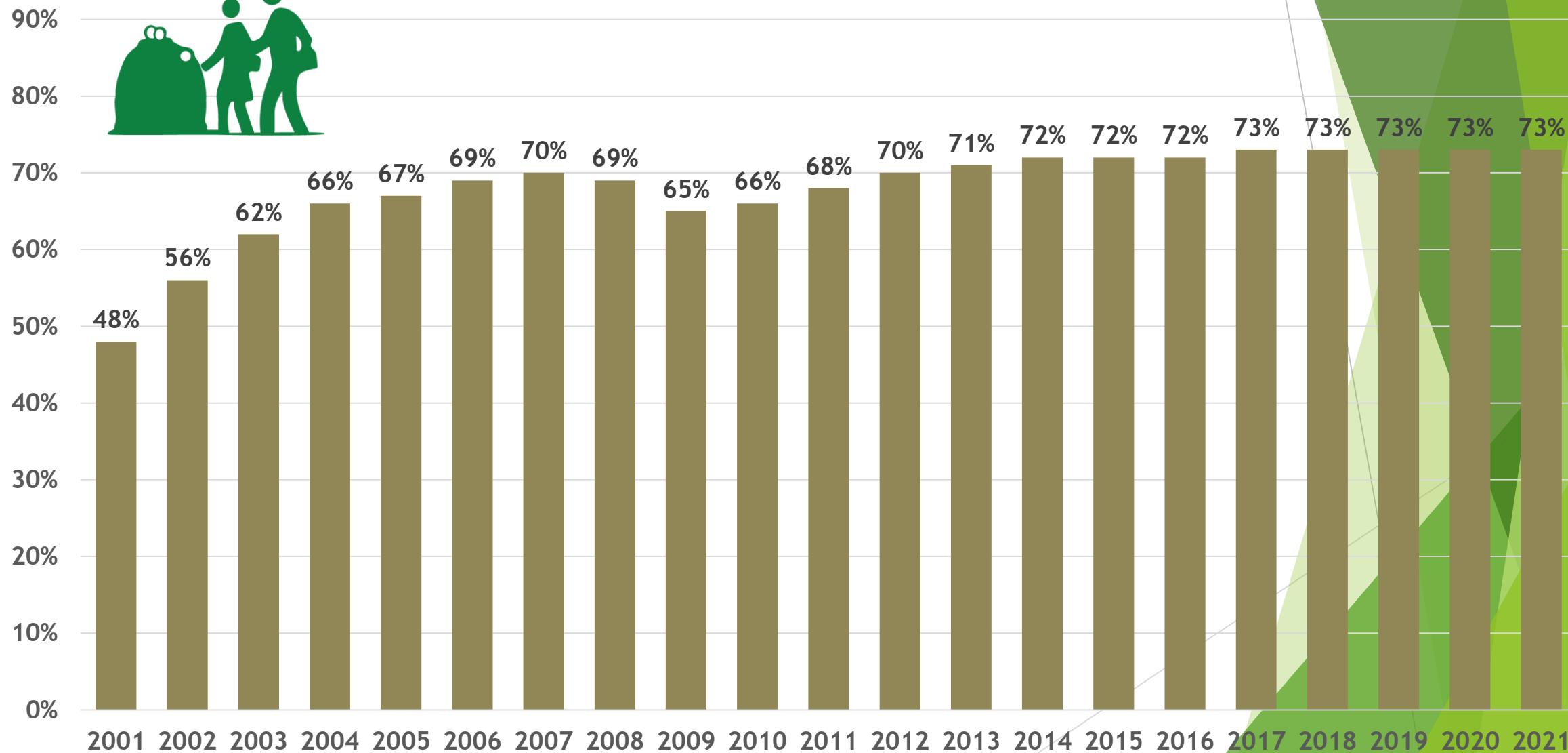

Výtěžnost obecních systémů sběru tříděného odpadu na obyvatele

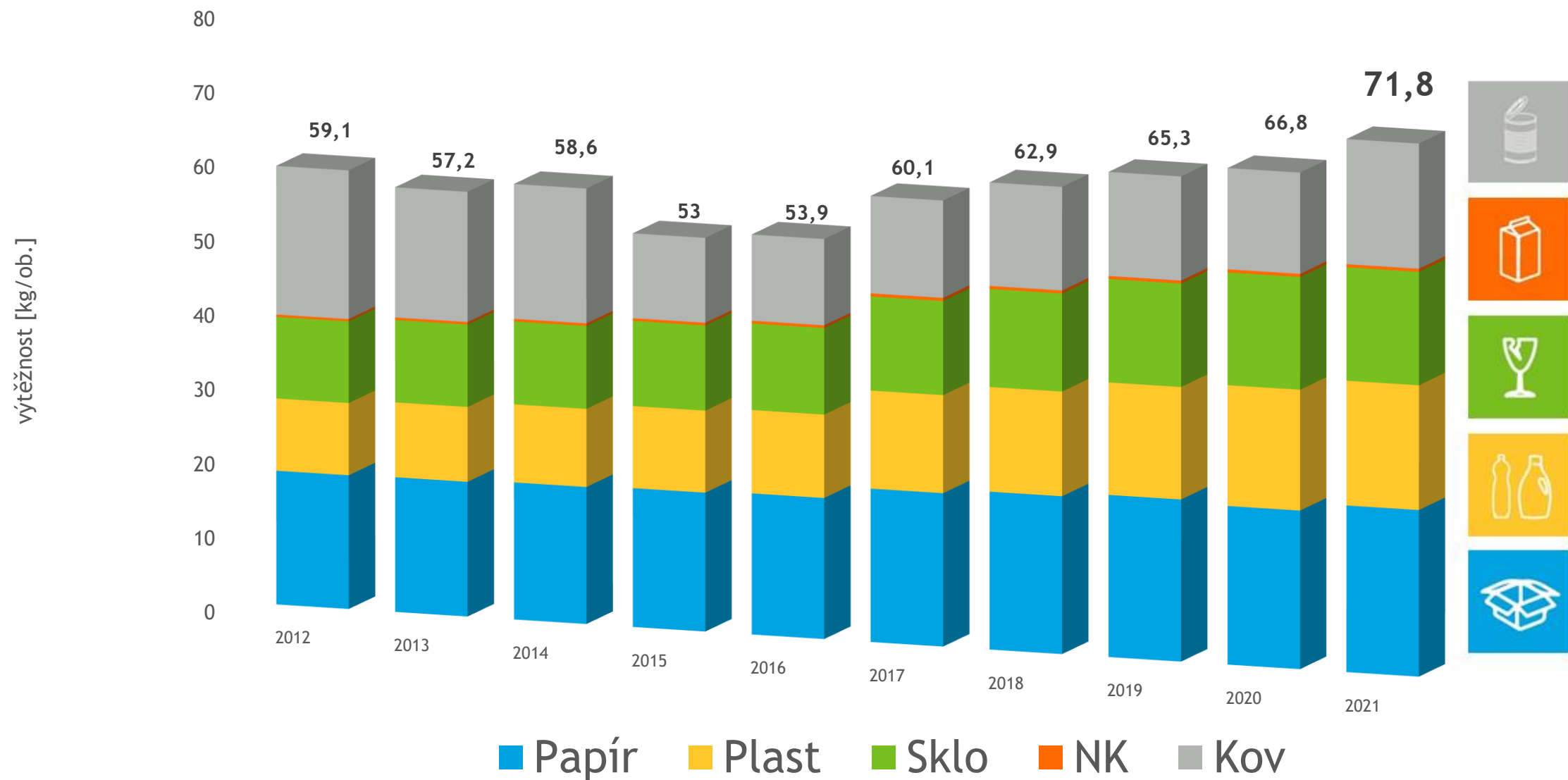

Recyklace a energetické využití odpadů z obalů v systému EKO-KOM v roce 2021

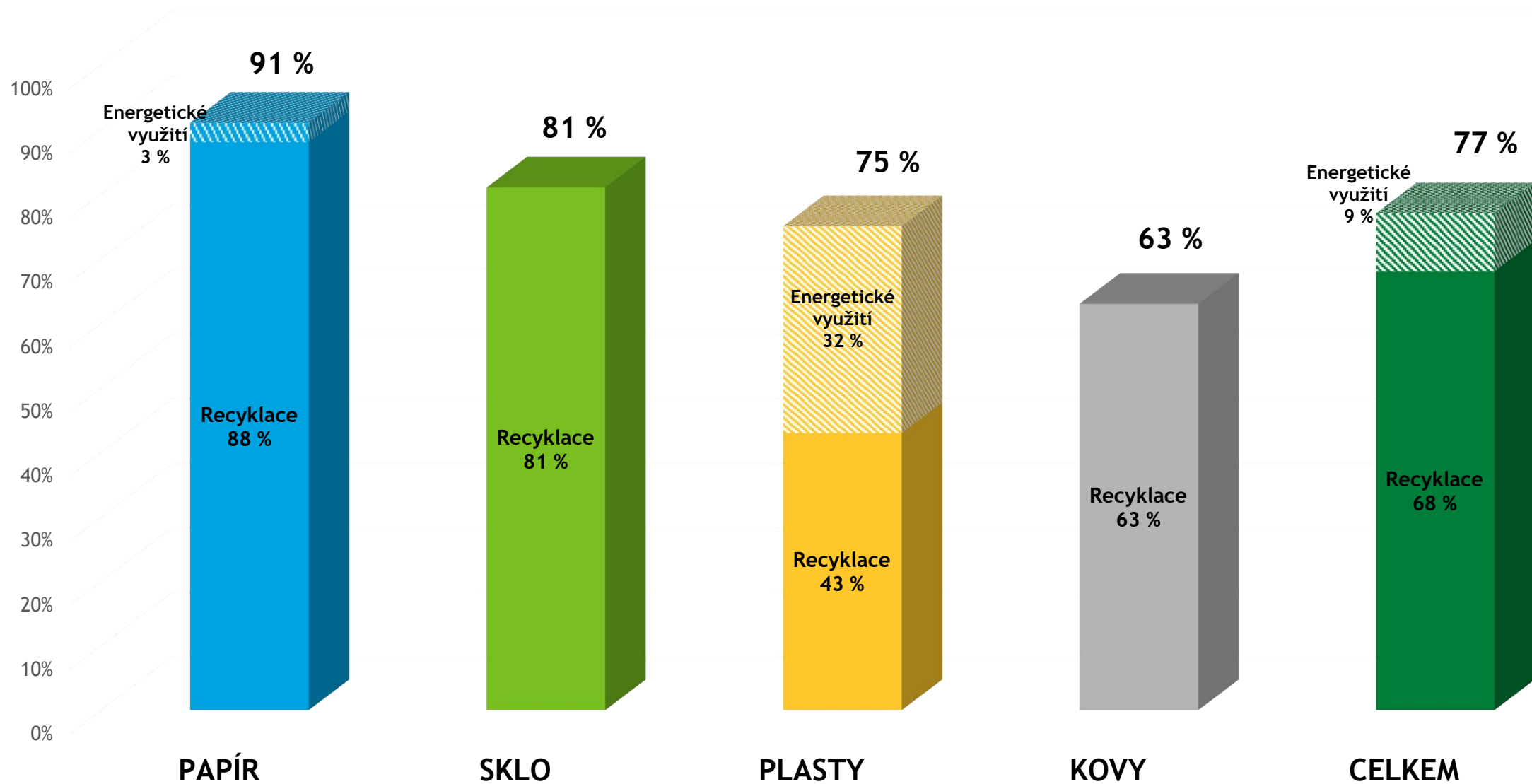

Audity

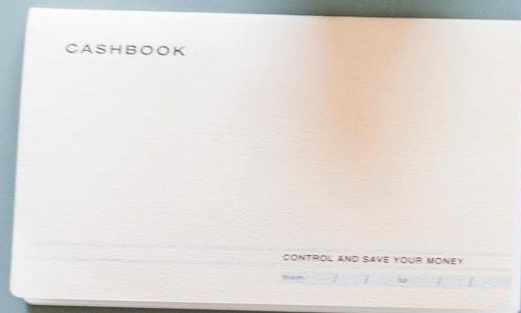

Kdo?

- Ernst & Young ČR, s.r.o.
- Deloitte Audit s.r.o.

Co?

- Více než ½ produkce obalů
- Nejčastěji 2 poslední kalendářní čtvrtletí

Jak?

- Ohlášení dopředu (min. 14 dní)
- Konzultace, schůzka před auditem, příprava klienta

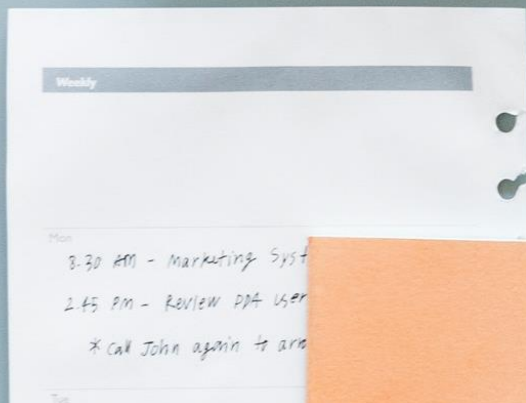

Audity

Audity se skládají

Ověření úplnosti

- Srovnání prodejních jednotek. Účetnictví vs. vstupní data výpočtu nebo statistika vs. vstupní data výpočtu.
- Prohlídka skladových expedičních prostor

Ověření správnosti

- Vážení obalů
- Kontrola správného zařazení obalu do výkazu

Sankce?

- 2 násobek zjištěného rozdílu
- 80.000 Kč

Materiály na www.ekokom.cz

ekokom.cz/cz/klienti/ctvrtletni-vykazy

O společnosti | Infoservis | Littering | Pro veřejnost | Kontakty | Hledám...

EKO KOM

Klienti Obce a města Svozové firmy Úpravci Zpracovatelé

Povinnosti ze zákona
Jak systém funguje
Jak se stát klientem
Povinnosti klientů
Čtvrtletní výkazy
Poplatky
Semináře
Audity
Seznam klientů
Užitečné informace

Klienti

- Povinnosti ze zákona
- Jak systém funguje
- Jak se stát klientem
- Povinnosti klientů
- Čtvrtletní výkazy**
- Poplatky
- Semináře
- Audity
- Seznam klientů
- Užitečné informace

Čtvrtletní výkazy

Čtvrtletní výkaz slouží k poskytování údajů o množství obalů, které klient společnosti EKO-KOM, a.s. uvede na trh nebo do oběhu za kalendářní čtvrtletí. V souvislosti s legislativními změnami může dojít ke změně struktury výkazu. Na tomto místě vždy naleznete aktuální výkaz....

Zpracování podkladů pro výkaz Vyplnění výkazů Odevzdání výkazů

Zpracování podkladů pro výkaz

Požádali jsme auditorskou společnost Ernst & Young ČR, s.r.o., která provádí kontroly u klientů AOS EKO-KOM, aby vytvořili informační materiál, který obsahuje základní přehled používaných způsobů výpočtu množství obalů včetně příkladů.

Naším záměrem tak bylo informovat své klienty o možnostech zpracování dat pro účely výpočtu množství obalů, která jsou následně přenášena dle typů obalů do čtvrtletních Výkazů.

Kontakty

Kateřina Kašparová
Asistentka - evidence
evidence@ekokom.cz
+420 729 848 430

Zuzana Žáková
Asistentka - evidence
evidence@ekokom.cz
+420 729 848 435

Soubory ke stažení

- Metodika k vyplňování čtvrtletního výkazu
- Výkaz o produkci obalů xlsx (v 2.60 2.Q. 2022)
- Výkaz o produkci obalů zfo (v. 2.60 2.Q. 2022)
- Průvodce zpracováním dat

Marketingová činnost AOS EKO-KOM

- ▶ <https://www.samosebou.cz/>
- ▶ <https://jaktridit.cz/>
- ▶ <https://www.trideni.cz/>
- ▶ <https://kamtridit.cz/map>
- ▶ <https://www.tonda-obal.cz/>
- ▶ <https://www.jakvkuchyni.cz/>
- ▶ <https://www.cistyfestival.cz/>

- ▶ Sociální sítě - Facebook, Instagram



Děkuji za pozornost!

Jan Přikryl

jan.prikryl@ekokom.cz